

花蓮縣道路交通安全聯席會報

109年3月份聯繫會議



109年3月30日

會議程序

- | | |
|---------------------------|--------------------|
| 一、主席致詞 | <u>14:30~14:35</u> |
| 二、主席裁(指)示事項分辦執行情形 | <u>14:35~14:45</u> |
| 三、交通事故統計分析報告 | <u>14:45~14:50</u> |
| 四、109年清明節連續假期花蓮地區交通疏導管制作為 | <u>14:50~15:00</u> |
| 五、各小組(工程、監理、教育、宣導)工作報告 | <u>15:00~15:30</u> |
| 六、大漢技術學院交通安全教育報告 | <u>15:30~15:35</u> |
| 七、提案討論及臨時動議 | <u>15:35~15:55</u> |
| 八、主席結論 | <u>15:55~16:00</u> |
| 九、散會 | <u>16:00</u> |

花蓮縣道安會報主席裁(指)示事項分辦執行情形表

編號	日期	主席裁(指)示事項	主辦單位	目前辦理或規劃情形	管考建議
1-1	109.1	108年工程列管案件執行情形案。	本會報	本縣108年各單位工程會勘案件共計376件，其中318件已改善完成，達成率為84.57%；另尚有58件未完成，本會報將持續列管，並於4月份道安聯繫會議提出報告。	持續列管

另109年1、2月新增列管案件94件，35件已完成，完成率為37.23%，未完成單位及件數詳如下頁附件，請相關單位儘速辦理。

花蓮縣道安會報109年1-2月列管案件執行情形管制表

序號	單位	列管件數	完成(件)	109年可完成	達成率%
1	觀光處	22	1	15	4.55%
2	建設處	3	1	2	33.33%
3	花蓮工務段	12	6	6	50.00%
4	南澳工務段	7	0	7	0.00%
5	蘇花改工程處	1	0	1	0.00%
6	新城鄉公所	3	0	3	0.00%
7	花蓮市公所	12	3	9	25.00%
8	吉安鄉公所	32	18	14	56.25%
9	玉里鎮公所	1	0	1	0.00%
10	萬榮鄉公所	1	0	1	0.00%
	合計	94	35	59	37.23%

花蓮縣道安會報主席裁(指)示事項分辦執行情形表

編號	日期	主席裁(指)示事項	主辦單位	目前辦理或規劃情形	管考建議
2-1	109.2	鳳林鎮中華路與中和路四個路口皆劃設「讓」字，請工程單位會勘改善案。	花蓮縣政府觀光處	已將鳳林鎮中和路讓路標誌拆除。	解除列管

改善前



改善後



花蓮縣道安會報主席裁(指)示事項分辦執行情形表

編號	日期	主席裁(指)示事項	主辦單位	目前辦理或規劃情形	管考建議
2-2	109.2	慈濟科技大學校園周邊交通安全設施改善案。	本會報	<p>一、吉安鄉建國路二段與慈濟科技大學臨時停車場出口</p> <p>1. 慈濟科技大學臨時停車場範圍延伸至3號停車場出口，原臨時停車場出入口封閉，車輛動線由慈濟科技大學大門旁之入口進入臨時停車場再行駛至3號停車場出口離開</p> <p>2. 花蓮市建國路二段與慈濟科技大學3號停車場出、入口處：增設「三色號誌」行車管制，增繪「行人穿越線」「停止線」及出入口3米「禁止臨時停車線」等標線，經提報本月道安聯繫會議同意後，由花蓮縣政府辦理。</p> <p>3. 請校方評估規劃，自臨時停車場延伸至3號停車場出口之動線規劃。</p>	納入工程列管案件 持續列管



花蓮縣道安會報主席裁(指)示事項分辦執行情形表

編號	日期	主席裁(指)示事項	主辦單位	目前辦理或規劃情形	管考建議
2-2	109.2	慈濟科技大學校園周邊交通安全設施改善案。	本會報	<p>二、吉安鄉建國路二段與北安街口：</p> <p>1. 吉安鄉建國路二段與北安街口：建國路二段東向設置二段式左轉標誌、標線，由花蓮縣政府辦理；另建國路西向考量道路現況，並無適當地點可繪設待轉區故暫不設置二段式左轉。</p> <p>2. 吉安鄉建國路二段與建國路二段2巷：經查建國路二段2巷號誌燈箱為單面號誌燈箱故增設直立式號誌，以利待轉區之用路人判讀燈號，由花蓮縣政府辦理。</p> <p>3. 吉安鄉建國路二段與建國路二段12巷：考量建國路二段12巷出入車輛較少，增設感應式號誌，由花蓮縣政府辦理。</p>	<p>納入工程列管案件</p> <p>持續列管</p>

花蓮縣道安會報主席裁(指)示事項分辦執行情形表

編號	日期	主席裁(指)示事項	主辦單位	目前辦理或規劃情形	管考建議
2-3	109.2	本縣各道路主管機關(縣府及各鄉鎮市公所)訂定『道路工程施工作業程序手冊』，要求各工程施工單位依手冊訂定工程交通維持計畫報核並請落實各項交通維持督導案。	本會報	<p>於109年3月10日邀集相關單位研商，結論如下：</p> <p>一、各道路主管機關及管理機關審查各管線單位於道路施工時，務必要求施工單位依據道路交通標誌標線號誌設置規則145條規定，訂定相關交通維持計畫，並依據公共工程委員會相關工程契約規範補充條款，明訂於工程契約中，要求施工廠商遵守另請各道路主管機關及管理機關，在道路工程施工時嚴加督導，以避免因道路施工造成事故。</p> <p>二、各機關單位年度工程計畫，應於年度工程開工前提交通維持計畫送本縣道安會報審查核備，通過後據以實施之。</p>	解除列管

交通事故統計分析

壹、A1類事故件數比較

月份 分局	109年 2月	109年 1月	108年 2月	與上 月比 較	與去 年同 期比 較
花蓮	0	0	0	0	0
吉安	0	1	1	-1	-1
新城	2	0	0	+2	+2
鳳林	1	1	0	0	+1
玉里	1	0	0	+1	+1
合計	4	2	1	+2	+3

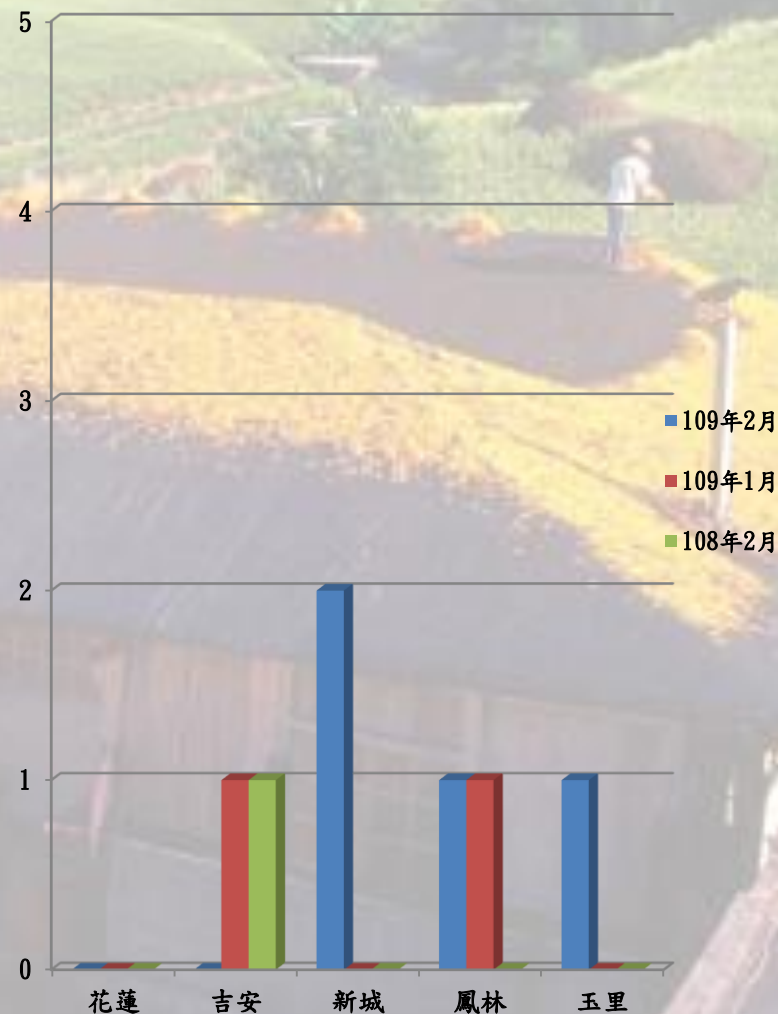

一、肇事時間、鄉鎮別、道路型態

肇事時間	件數/鄉鎮別	道路型態
00-02		
02-04		
04-06		
06-08		
08-10		
10-12	1/玉里鎮	鄉道岔路(陰天、日間)
12-14		
14-16	1/瑞穗鄉	省道直路(陰天、日間)
16-18		
18-20	1/新城鄉	省道岔路(陰天、夜間)
20-22	1/秀林鄉	省道直路(雨天、夜間)
合計	4	

二、肇事車種分析

肇事車種	件數
電動自行車	1
普重機車	3
行人	0
營業曳引車	0
合計	4

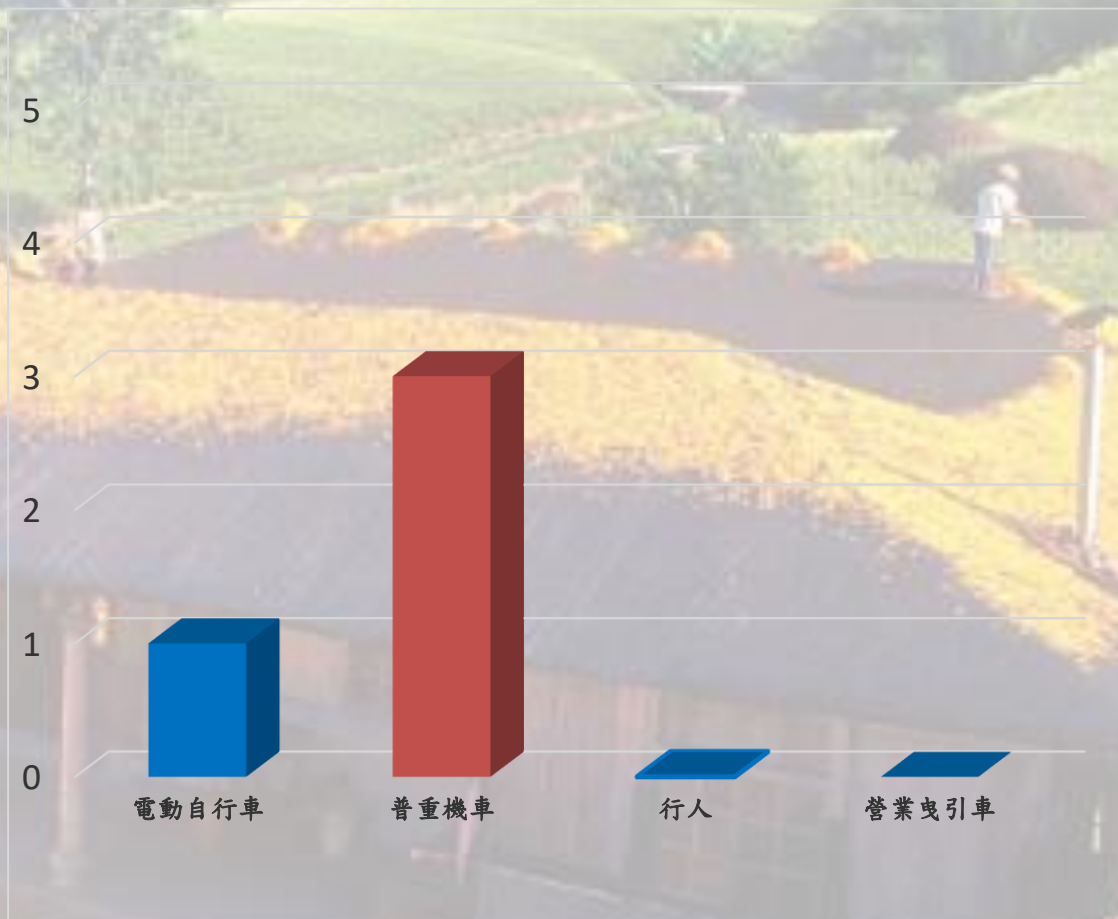

三、事故年齡、性別、居住地分析

事故年齡/性別	人 數	居住地
0-10歲		
10-20歲		
21-30歲		
31-40歲		
41-50歲		
51-60歲	1/女性	本地人
61-70歲	1/男性	外地人
71-99歲	1/女性 1/男性	本地人
合 計	4	

編號1

發生時間：109年2月17日18時34分

發生地點：新城鄉臺9線174.7公里



自小客車行向

電動自行車行向

天候、光線：陰天、夜間(有照明)

行車管制：閃光號誌

肇事車種：電動自行車、自小客車

肇事原因：

酒醉駕車、未依規定讓車-主因

未依規定減速、注意車前狀態-次因



現場處理摘要	A車鍾秀英騎乘電動自行車行駛臺9線南往北向機慢車優先道直行，行駛至事故路口時欲左轉民享路東往西向時與B車鄭吉凱駕駛BDD-0807自小客車行駛臺9線南往北向外側車道直行發生側撞事故，A車駕駛鍾秀英受傷送醫。	備考
--------	---	----

製圖人：警員王穎鈞 主管：第四組黃格仙(交通) 處理單位：(單位戳章) 組 製圖日期：109/2/17

工程改善前(臺9線北上、南下)



建議工程改善(臺9線北上、南下)

1. 原閃光號誌改【普通二時相】
2. 增設【機慢車兩段式標誌】
3. 內側車道增繪【禁行機車】



工程改善前(道路東西兩側)



建議工程改善(道路東西兩側)

- 1. 原閃光號誌改【普通二時相】
- 2. 增設【機慢車兩段式待轉停車位置】
- 3. 增設【LED慢字標誌】

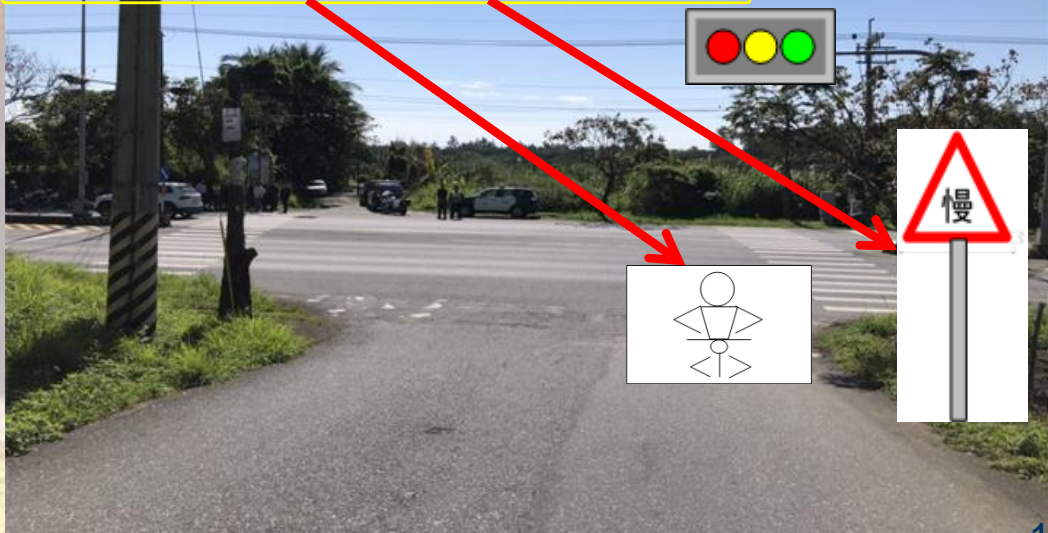

編號2

發生時間：109年2月18日10時37分

發生地點：玉里鎮源城里客城55號往南約50公尺



天候、光線：陰天、日間

行車管制：無號誌

肇事車種：普重機車、自小客車

肇事原因：

未依規定讓車-主因

未依規定減速、注意車前狀態-次因



現場處理摘要	徐明傑駕駛0125-QJ號自小客車，沿上述路段南往北行駛，與蔡和妹騎乘K59-722號普重機，沿鐵橋下道路，由西往東行駛，雙方於路口發生碰撞，A車駕駛經急救後無效死亡	備考
--------	---	----

製圖人： 呂貝潘志波 主管： 四組 蔡陳曉傑 處理單位：



製圖日期 109/02/18

工程改善前(道路南北兩側)



建議工程改善(道路南北兩側)

- 1. 增設【跳動路面】
- 2. 增設【岔路標誌】



編號3

發生時間：109年2月18日14時50分

發生地點：臺9線261.5公里處



天候、光線：陰天、日間

行車管制：無號誌

肇事車種：普重機車、自小貨車

肇事原因：

未注意車前狀態-主因

道路施工警告設施未盡完善-次因

工程改善：無

自小貨車停放位置

普重機車行向

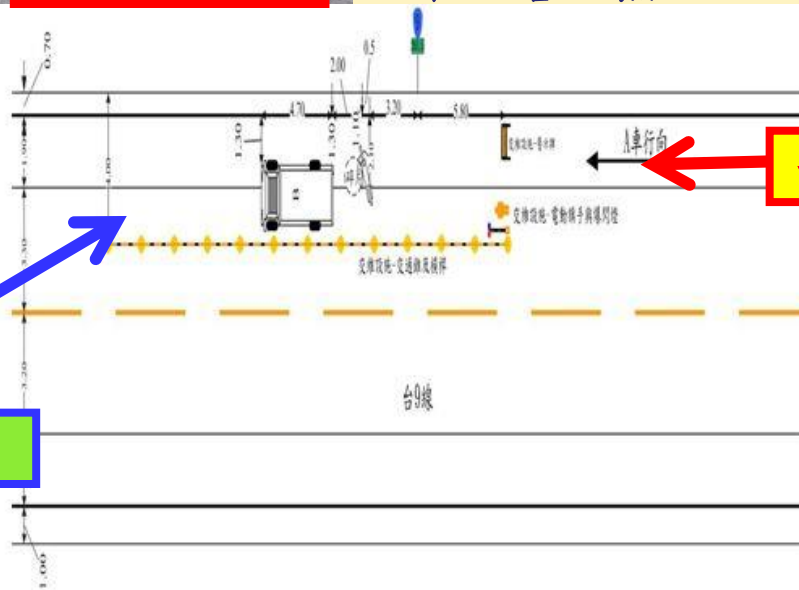

普重機車行向

自小貨車停放位置

現場處理摘要：馬松進騎 A 車 221-HZZ 號普重機車沿台 9 線北往南行駛於機慢車優先道、蘇明勇駕駛 B 車 ASJ-8203 號自小貨車並將車輛停放於現場交維設施範圍內，A 車於事故地點撞擊施工警示牌後再撞擊 B 車後車尾而肇事。

備考

編號4

發生時間：109年2月28日20時18分

發生地點：臺9丁線59.8公里處

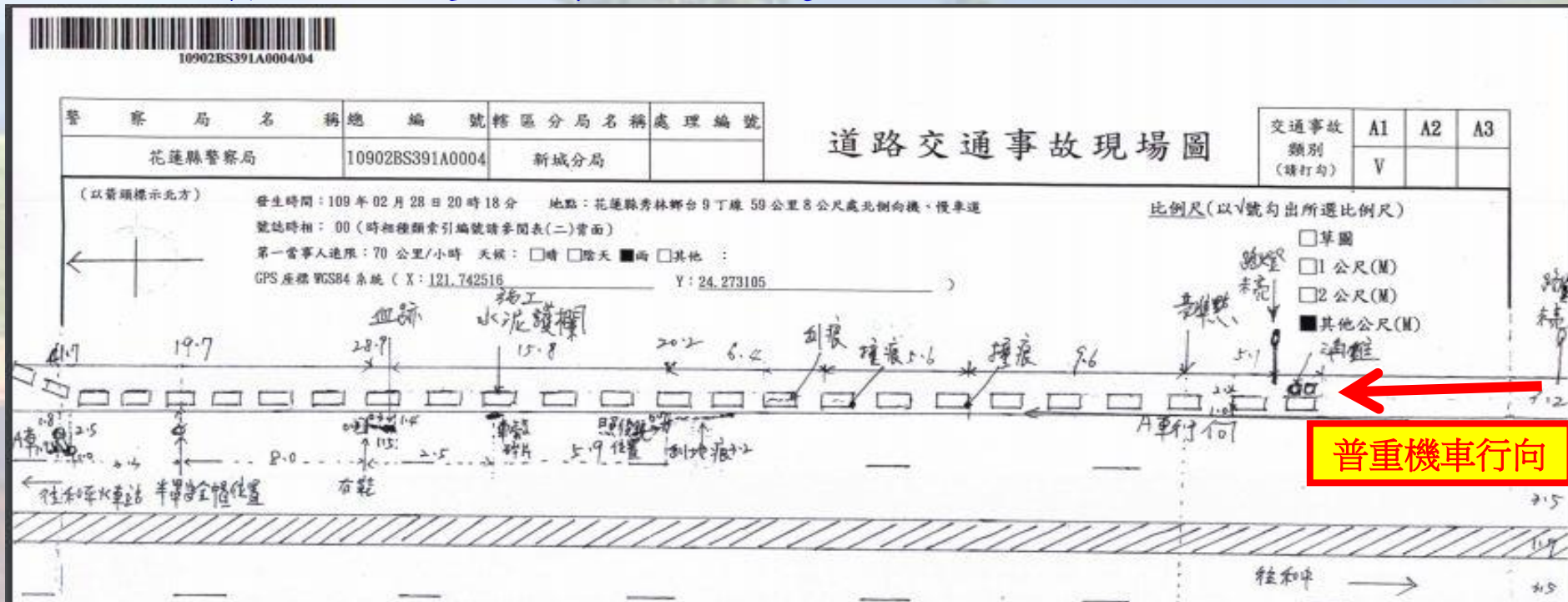

普重機車行向



天候、光線：雨天、夜間(有照明)
 行車管制：無號誌
 肇事車種：普重機車(自撞)
 肇事原因：
 未注意車前狀態-主因

工程改善前(道路北向南)



建議工程改善(道路北向南)

- 1. 增設【爆閃警示燈】
- 2. 增設【活動型拒馬】



貳、A2類事故件數比較

月份 分局	109年 2月	109年 1月	108年 2月	與上 月比 較	與去 年同 期比 較
花蓮	204	295	202	-91	+2
吉安	119	175	108	-56	+11
新城	29	50	44	-21	-15
鳳林	29	35	34	-6	-5
玉里	24	28	27	-4	-3
合計	405	583	415	-178	-10

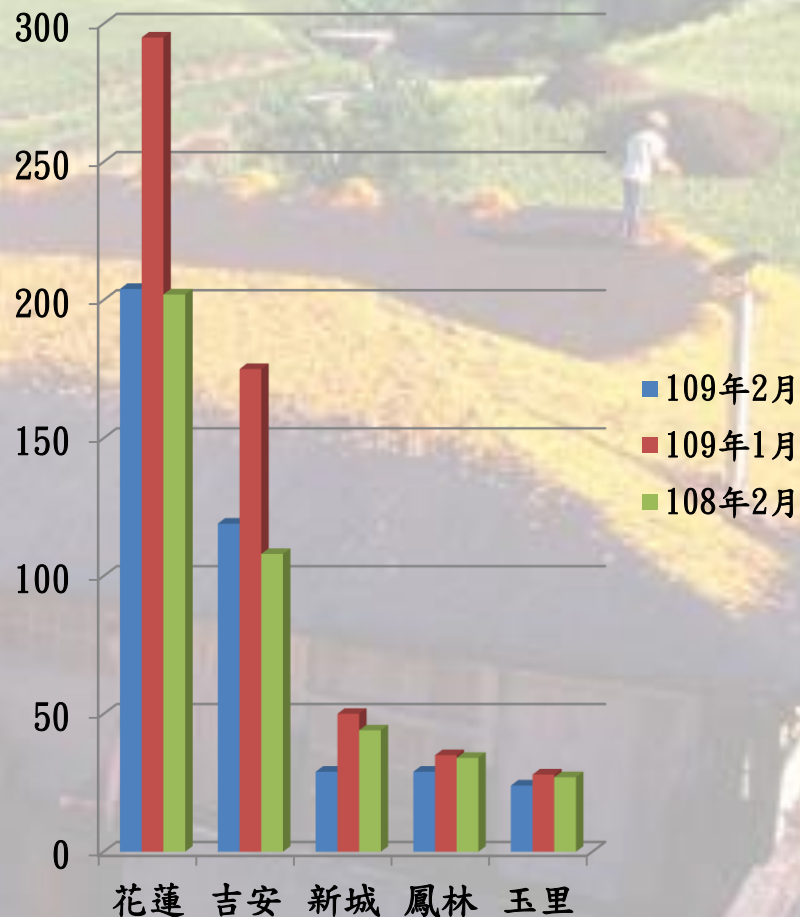

一、A2類肇因分析

肇因 \ 月份	109年 2月	109年 1月
酒醉駕車	7	12
未減慢行	2	2
轉彎不當	40	59
未保持安距	32	37
未依規定讓車	116	156
違反號、標誌管制	13	26
違規超車	2	3
未注意車前狀況	76	113
逆向行駛	1	3
倒車未依規定	4	6
其他(含不明原因)	112	166
合 計	405	583

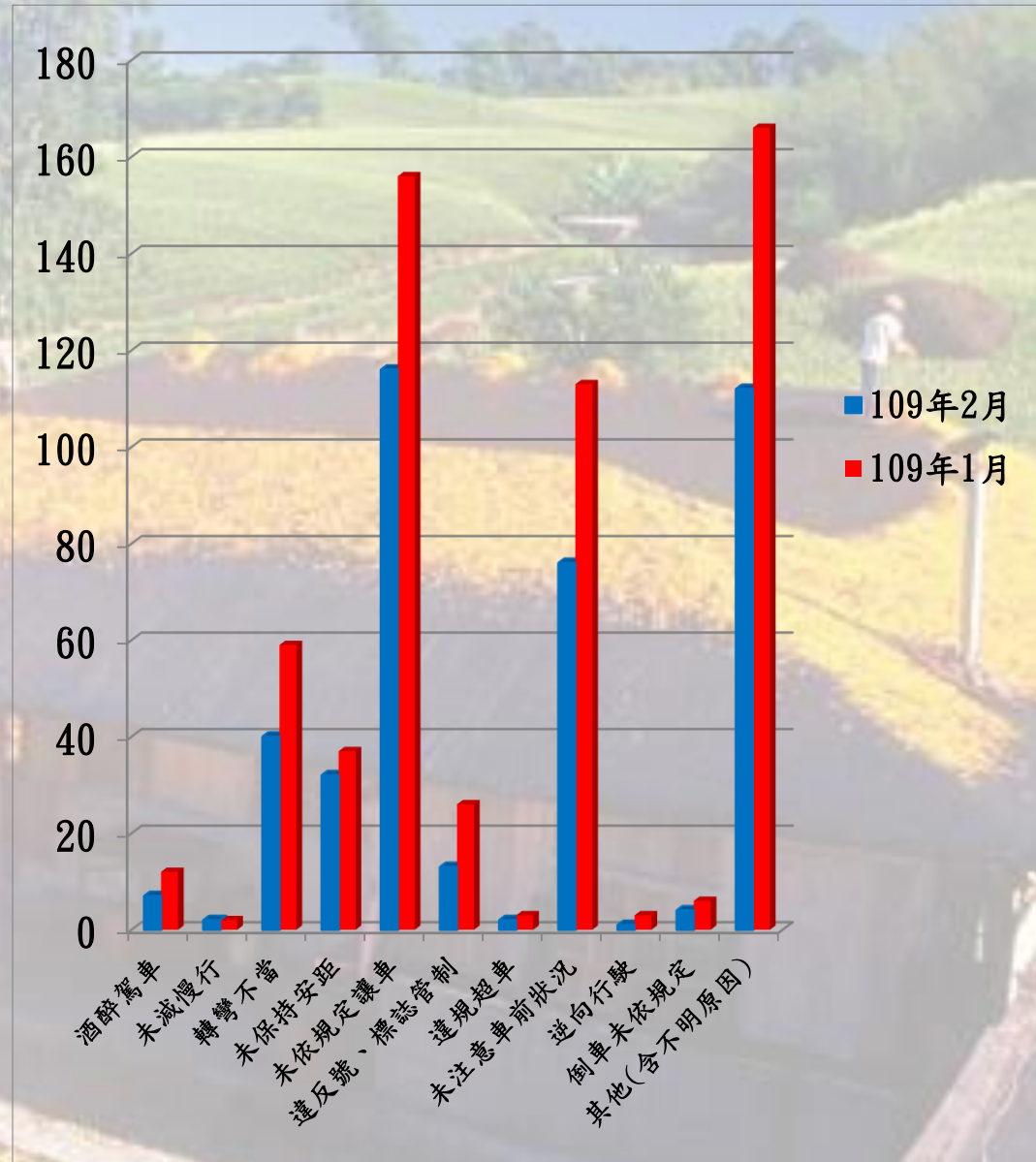

二、A2類肇事時間分析

月份 時段	109年 2月	109年 1月
00-02	6	13
02-04	3	9
04-06	6	10
06-08	30	46
08-10	55	77
10-12	61	88
12-14	52	68
14-16	51	75
16-18	56	86
18-20	48	63
20-22	25	32
22-24	12	16
合計	405	583

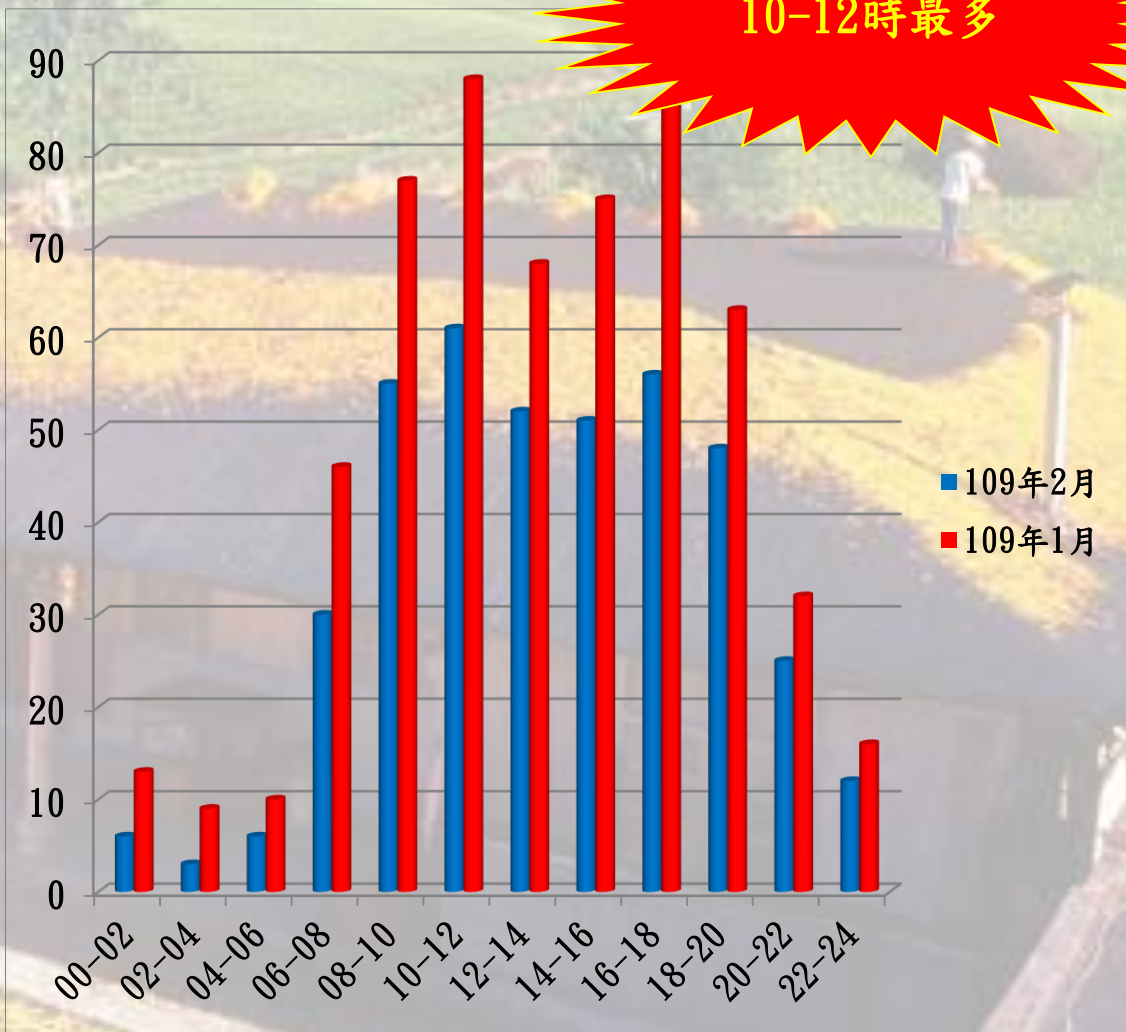

三、A2類肇事車種分析

月份 車種	109年 2月	109年 1月
大貨車	6	12
小貨車	25	35
大客車	3	8
營小客車	15	18
自小客車	127	187
機車	200	251
自行車	21	46
其他	8	26
合計	405	583

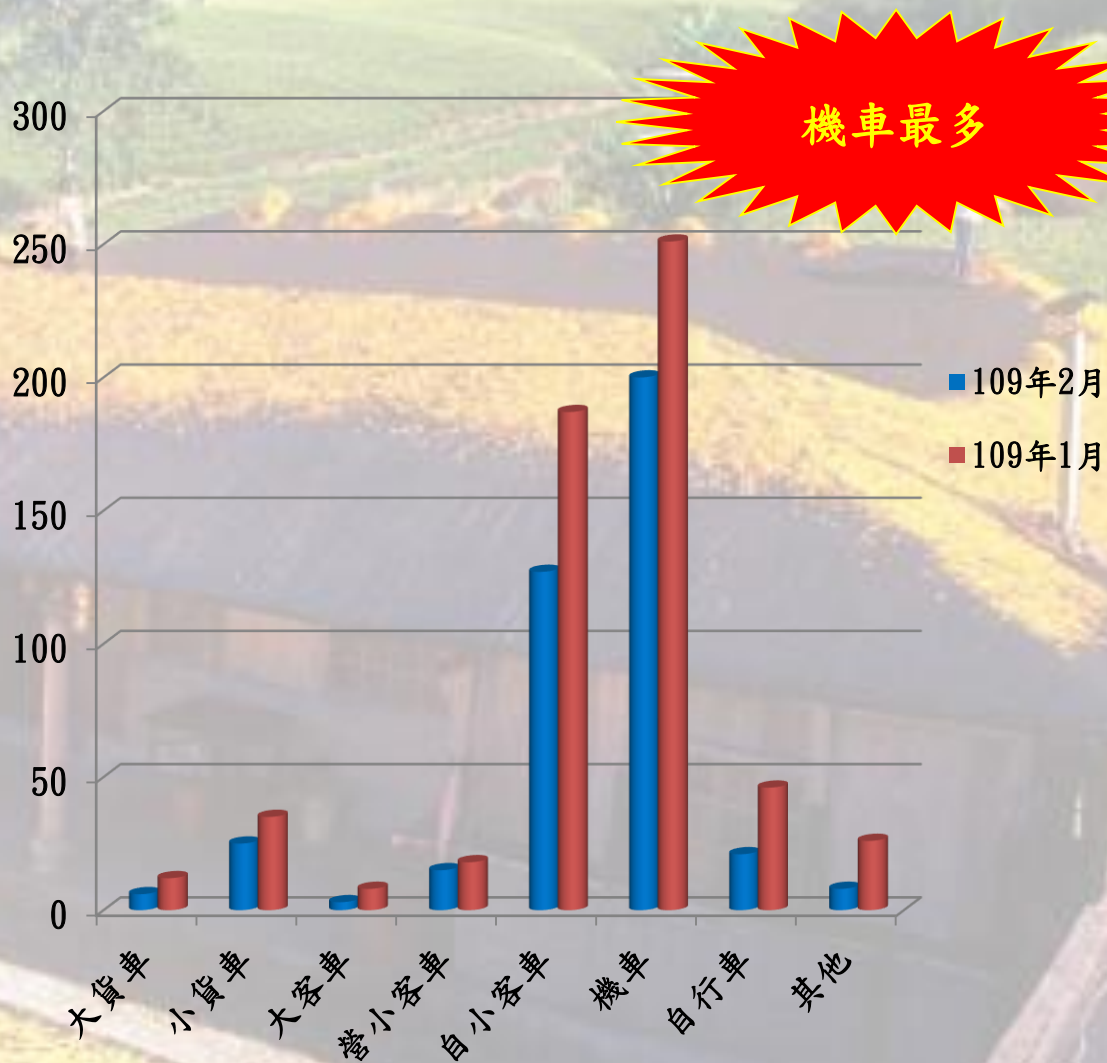

四、A2類受傷年齡分析

月份 年齡	109/2 人數	109/1 人數
0-20歲	40	74
21-30歲	149	188
31-40歲	71	138
41-50歲	86	143
51-60歲	89	133
61-70歲	76	85
71-99歲	25	46
合 計	536	807

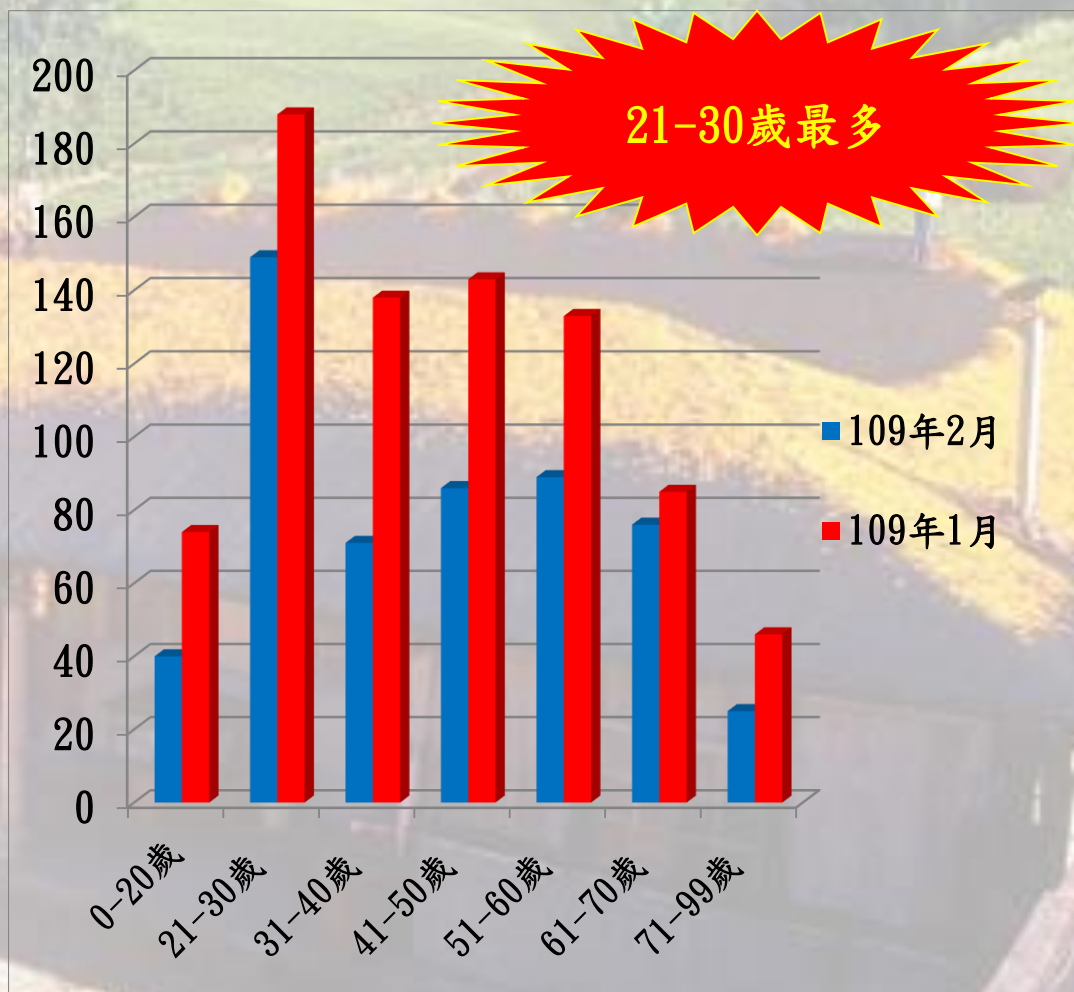

參、A3類事故件數比較

月份 分局	109年 2月	109年 1月	增減
花蓮	241	269	-28
吉安	143	160	-17
新城	55	63	-8
鳳林	26	38	-12
玉里	21	36	-15
合計	486	566	-80

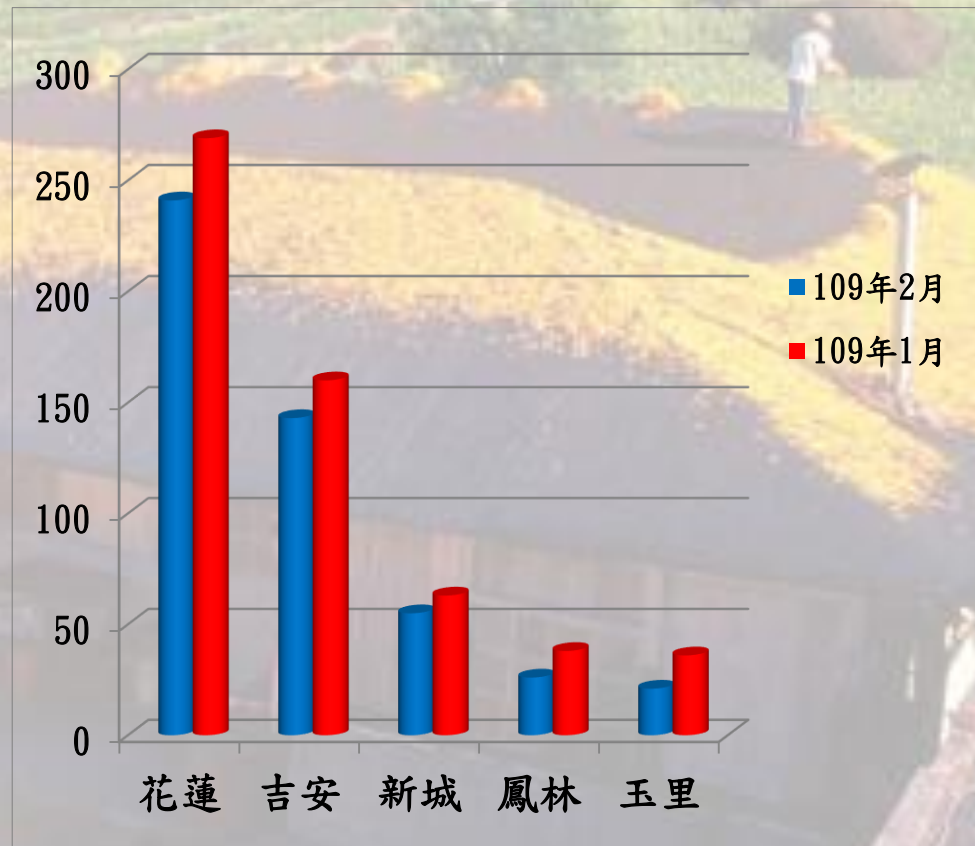

陸、30天內死亡人數比較

期間 年齡	109年 1月	108年 1月	增減
0-10歲	0	0	0
11-20歲	0	0	0
21-30歲	1	1	0
31-40歲	0	1	-1
41-50歲	1	1	0
51-60歲	0	1	-1
61-70歲	2	2	0
71-99歲	2	1	+1
合 計	6	7	-1

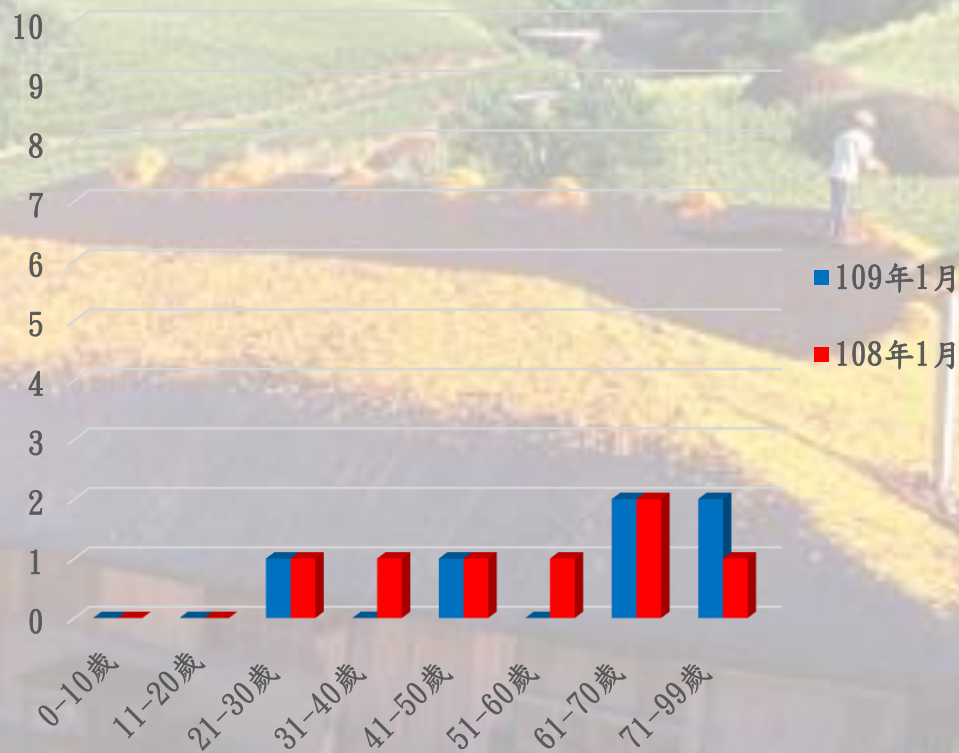

陸、30天內死亡人數比較

花蓮縣道路交通事故30日內死亡人數109年01月

與去年同期比較

事故總件數 (A1+A2) 565 ▲+106 + 23.1% ▲	30日死亡 6 ▼-1 - 14.3% ▼	兒童(0-12歲) 0 ▲0	少年(13-17歲) 0 ▲0	少年無照機車騎士 (含大重機) 0 ▲0
少年自行車騎士 (含電自、電輔) 0 ▲0	年輕人(18-24歲) 0 ▲0	年輕人機車騎士 (含大重機) 0 ▲0	高齡者 (65歲以上) 0 ▼-3 - 100% ▼	高齡者機車騎士 (含大重機) 0 ▼-1 - 100% ▼
高齡者行人(含代步) 0 ▼-1 - 100% ▼	行人 1 ▲0 0%	自小客駕駛人 1 ▲0 0%	機車騎士(含大重機) 2 ▼-2 - 50% ▼	自行車騎士 (含電自、電輔) 1 ▲+1
電動自行車(含電輔) 0 ▲0	外籍人士 0 ▲0	酒駕案件導致死亡 1 ▲0 0%	大型車造成機車涉入 (含大重機) 0 ▲0	大型車造成行人涉入 (含代步) 0 ▲0

查詢結果為預估值，穩定版於每年5月底更新

109年清明節連續假期
花蓮地區交通疏導
管制作為

109年清明節連續假期(109年4月2日至4月5日) 花蓮市區交通疏導管制作為如下:

- 一、花蓮市中正路與中山路口至中正路與中華路口區間路段，「彈性」實施「中正路禁止左轉」管制措施。

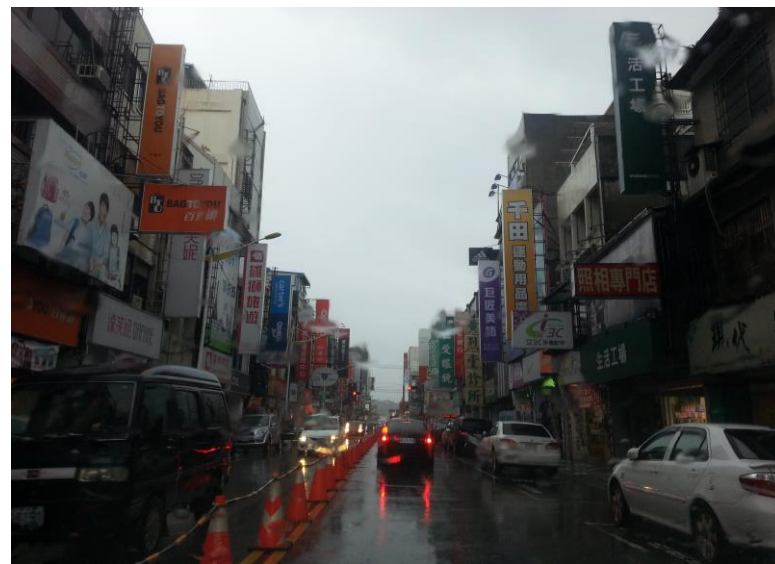

二、花蓮市一心街、大禹街、博愛街等道路東向西行駛車輛及博愛街、新港街等道路西向東行駛車輛，以上道路與中正路交會處「**彈性**」實施「**禁止左轉**」管制措施。



三、為避免車輛於花蓮市中正路與明義街口及中華路與自由街口左（右）轉導致生交通壅塞，「彈性」實施封閉該二路口，禁止車輛進入該路段，以維交通安全與順暢。

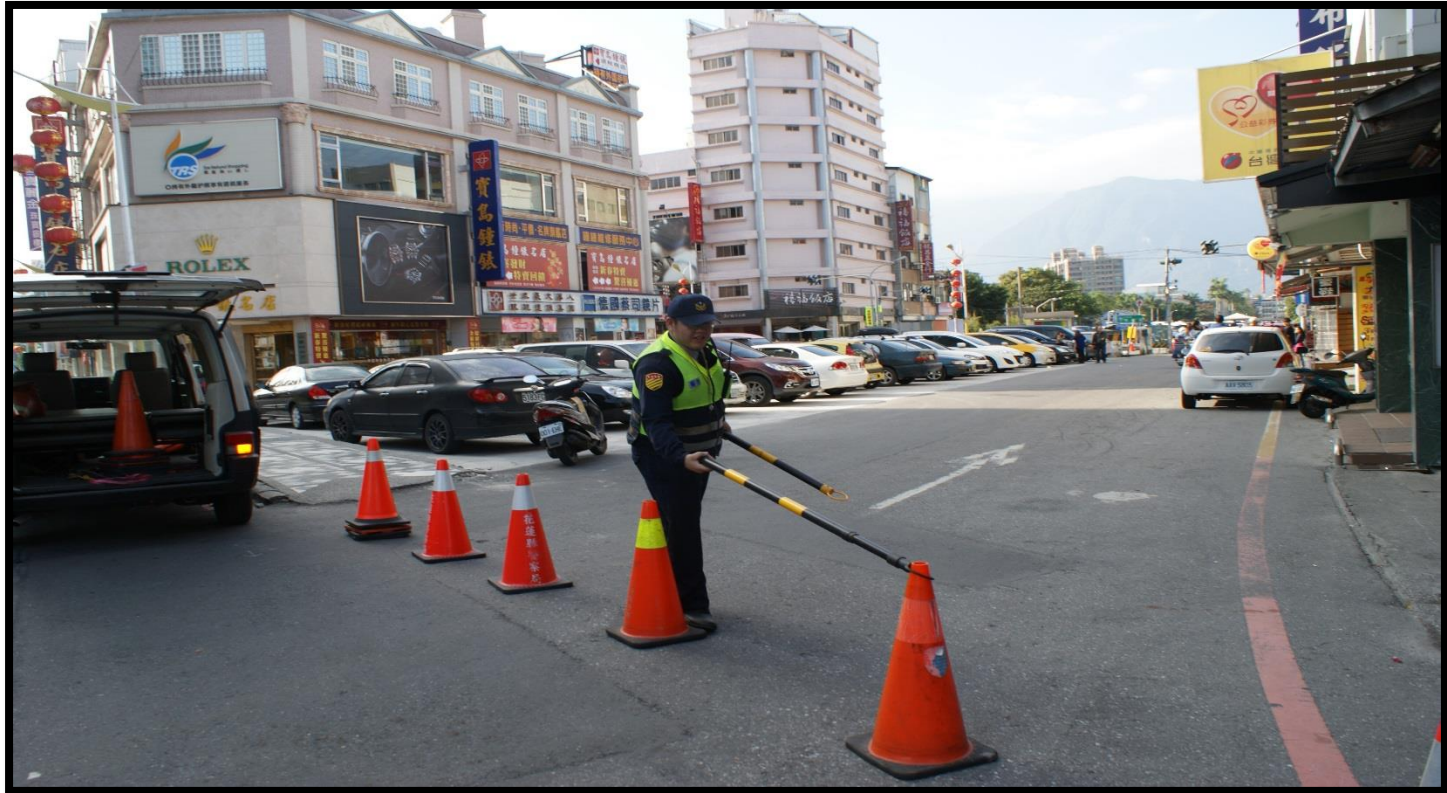

四、為避免明義街西向東行駛車輛於中正路右轉，而與中正路南北向車輛爭道行駛，造成交通壅塞，故將中正路與明義街口封閉，禁止車輛通行，並於中正路與明義街，運用交通錐擺設形成迴轉道，引導明義街西向東行駛車輛，於該路口迴轉至自由街離開。
(本案請縣政府交通科協調國雲公寓大廈管理維護股份有限公司辦理)



設置迴轉道



五、為避免軒轅路(西往東)往東大門夜市車輛回堵，「**彈性**」實施軒轅路(軒轅路與中山路至軒轅路與復興街口區間路段)改為單向道(禁止車輛往東通行)並將往東大門夜市車輛疏導往五權街行駛。



六、花蓮市中正路、中華路口及林森路段，為有效疏導車流避免車輛回堵，「彈性」實施中正路與仁愛路口、中華路與仁愛路口、中正路與明義街口、林森路與復興街口及林森路與三民街口等處之三色號誌改為閃光號誌。

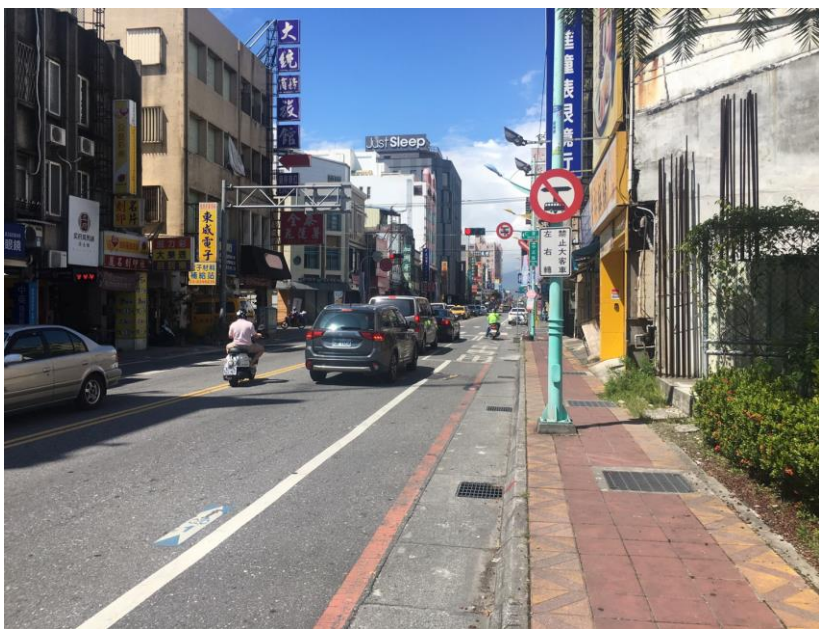

七、東大門夜市六期重劃區之停車場約19時左右即已停滿車輛，致許多車輛為停等進入停車場停放，造成中山路與重慶路口交通壅塞，除派員加強交通疏導外，並於停車場停滿車輛時，在路口擺放交通錐與連桿設置引道，禁止車輛進入停車場及引導停車場內車輛右轉中山路往海濱街方向離開之「彈性」預防措施。



八、若南濱路段(南往北)往花蓮市中山路段及東大門夜市周邊道路大量車輛回堵塞車時，將在中山路與海濱路口「**彈性**」實施管制擺放交通錐，南濱路車輛禁止左轉中山路，將南濱路南往北之車輛疏導直行往北行駛。



九、花蓮火車站前若大量車輛回堵塞車時，實施彈性「進站、出站分流制度」，國聯一路左轉國聯四路開始分流措施，第1、2車道為「乘車旅客專用道」、第3、4車道為「出站旅客專用車道」，遊覽車及國道客運公車走第3、4車道。另車站前區分：第1車道為「乘車旅客專用道」、第2、3車道為「出站旅客專用車道」、第4、5車道為一般遊覽車車道、第6車道為國道客運公車專用車道。



十、吉安鄉南濱路一段（新天堂樂園段）交通管制措施如下：

- (一)吉安鄉（以下同）華工六路90巷（南濱路至華工三路路段）改為單行道，僅提供東往西車輛行駛。
- (二)華工六路90巷與南濱路口：禁止北往南車輛左轉及西往東車輛僅能右轉南下，以三角錐封閉二分之一路口。
- (三)華中路（南濱路至華工三路段）封閉北側車道禁止車輛行駛（三角錐由臺開負責擺設）。
- (四)由台開停車場駛出的車輛僅可左轉（禁止右轉）華工三路接華工六路90巷駛離（阻擋器材三角錐由臺開負責擺設）。
- (五)進入台開車輛一律由華中路及華工三路進入，離開車輛統一定由華工六路90巷駛離。

- (六) 警方僅於南濱路一段與華工六路90巷派員操控號誌
- (七) 本交通管制措施若效果不佳，將視狀況妥適調整。

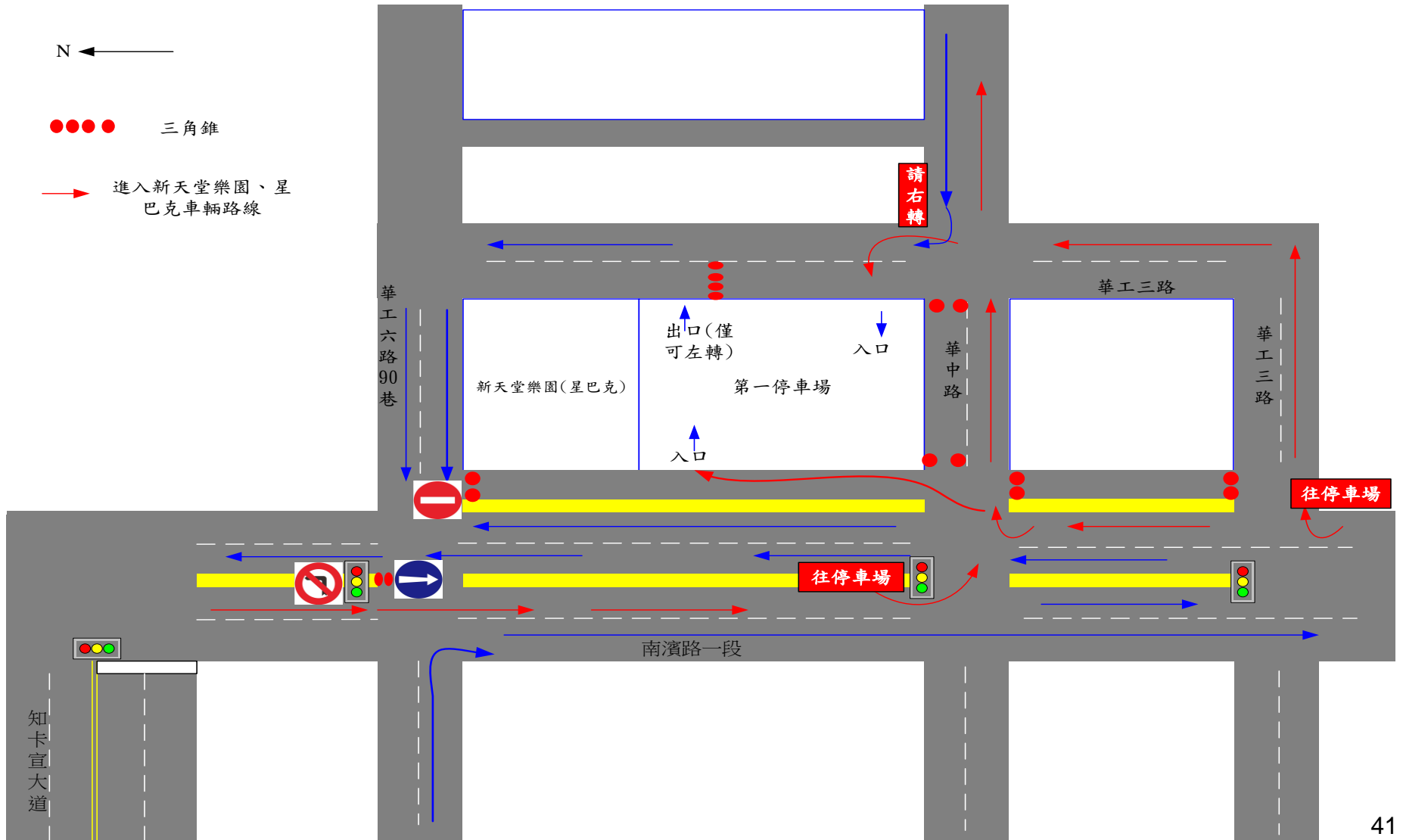

- 十一、已核准未完工之各道路施工主管機關，應管制施工地區配合清明節連假疏運，4月2日前1天停止施工、工地整理道路整平、鋪設AC、標線施繪完成，開放道路全面通行，請各道路施工主管機關督促施工廠商確實遵照停工工期辦理。
- 十二、蘇花公路於109年4月2日5時至15時(北上)、5時至17時(南下)，4月3日7時至13時(雙向)，4月4日10時至16時(雙向)，4月5日12時至16時(雙向)，禁止21噸以上大型貨車(含砂石車)通行。

花蓮縣道路交通安全聯席會報

109年3月份工程小組報告

工程小組報告

報告單位：
觀光處交通科



目錄

- 壹、年度開口契約進度
- 貳、會勘地點及建議改善事項
- 參、年度交通設施改善計畫



安全是回家唯一的路

壹、年度開口契約進度

1. 109年度花蓮縣道路設施(標誌、標線)整修工程(開口契約)
 - ✓ 刻正辦理派工作業中。
2. 109年度花蓮縣交通號誌養護及汰換工程(含代養省道交通號誌)(開口契約)
 - ✓ 刻正辦理派工作業。
3. 109年度花蓮縣交通號誌災害搶險搶修工程(開口契約)
 - ✓ 已完成訂約。



貳、會勘地點及建議改善事項

※3月份自辦及各單位辦理會勘約37個地點，相關建議改善事項，由各路權單位及本處列入年度開口契約辦理施作。

會勘地點包括有：

花蓮市林森路與三民街口、花蓮市軒轅路、台9線崇德165.4K、吉安鄉中華路二段與吉祥七街、台9線富里鄉新興村、193線鳳林鎮中興社區口、台9線新城鄉172.6K處等地點。



參、年度交通設施改善計劃

一、玉里鎮「三民里三軒31之1號宅」旁：

民眾針對機車兩段式左轉待轉格位置提出疑義。

- 經會勘決議：
- 1. 機慢車待轉區調整至路口
- 2. 加繪東西向車道導引線
- 3. 移設西側路口直立式號誌至東側供橫七路西往東遠端號誌。上揭工程之標誌線由和平工務段、號誌由本府改善辦理。



參、年度交通設施改善計劃

二、吉安鄉「吉安鄉中原路一段279巷」：
社區出口建議網狀線加大劃設。

- 經會勘決議：
- 1. 中原路一段北側近號誌路口加繪網狀線
- 2. 南側增繪慢字。上揭工程由吉安鄉公所改善辦理。



三、富里鄉「台九線 新興村-福德祠前路口」：
每逢連續假期，台九線車潮湧現，致村民無法穿越馬路。

➤經會勘決議：

➤於支道增設「觸動式號誌」，上揭工程由本府施作改善辦理。



四、吉安鄉「中山路二段-中華路二段-吉興路一段(黃昏市場旁)」：

該路口為多叉路口且車流量大，車輛容易搶快。

➤經會勘決議：

➤於路口設置行車倒數計時器，上揭工程由本府施作改善辦理。





報告完畢 敬請指教



花蓮縣道路交通安全聯席會報

109年3月監理小組報告

臺北區監理所花蓮監理站

強化公路監理與運輸管理109年度5項計畫執行績效

1

主要汽(機)車駕駛人登錄作業」

2

宣導並鼓勵駕駛人登錄「主要汽(機)車駕駛人」

3

宣導違規記點查詢方式與違規記點影響

4

大型車視野死角實地體驗與交安宣導

5

工時管理及疲勞駕駛的預防與管理



1 鼓勵駕駛人登錄主要汽(機)車駕駛人

汽車主要駕駛人2月份宣導人數概況

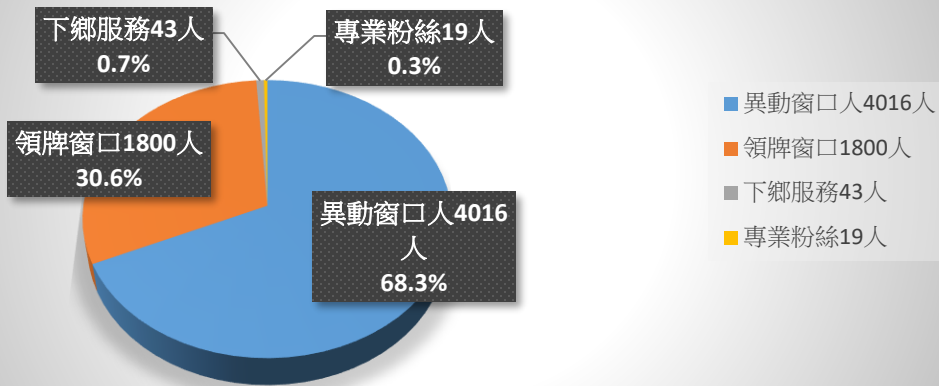

登入率及申請件數概況

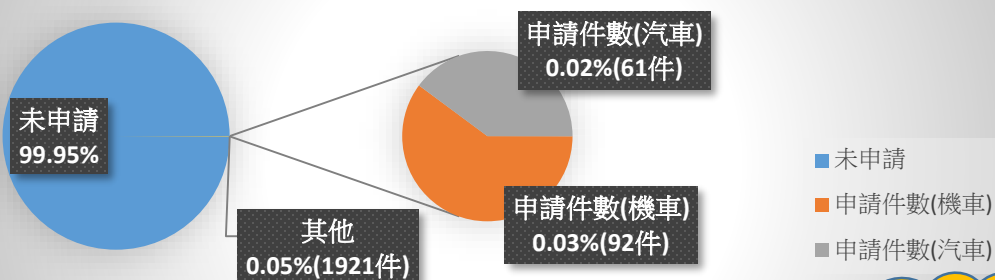

登入率
0.05%

車輛管轄數量296,247輛，申請件數153件。

**汽機車主要駕駛人自主登錄
停車、通行費用通知好上路**

登錄好處多
趕快來辦囉！

車輛所有人自主登錄主要駕駛人優點

1. 使用公路依法應負之通行費、停車費之繳納通知及其違規處分之送達文書，可優先通知主要駕駛人。
2. 前述通知不用再由車輛所有人轉知主要駕駛人，可節省時間成本及方便繳納。

受理方式

1. 網路下載「主要駕駛人申請書」並點妥汽車所有人身分證影本及主要駕駛人之駕照影本，以臨櫃、郵寄或傳真至各地監理機關辦理。
2. 連結至監理服務網<https://www.mvdis.gov.tw>(需先加入會員)，於駕駛人/主要駕駛人設定項下網頁申請。
3. 汽車主要駕駛人後續如有變更或取消時，應即時提出申請，並完成登記。

表單下載區 監理服務網 臺北區監理所關心您 廣告

② 宣導並鼓勵駕駛人登錄「主要汽(機)車駕駛人」



➤ 利用花蓮中區跨機關服務站、道安講習課程、臨櫃窗口辦理宣導。

2月份	跨機關服務(鳳林鎮)	道安講習課程宣導	業務窗口宣導
人數	75人	158人	1,642人
年度累計	103人	297人	3,405人

3 違規記點查詢方式與違規記點影響



➤ 違規記點，6個月內違規計點共達6點以上應吊扣駕照1個月者（道路交通管理處罰條例第63條第3項前段）。

	違規滿點	裁決書寄發	結案數
2月份	18件	18件	6件
年度累計	36件	36件	24件

4

大型車視野死角實地體驗與交安宣導



109年2月本站(含分站)於機車駕照初考領講習進行行車視野死角之靜態交安宣導，共計41場共472人參與。

5 工時管理及疲勞駕駛的預防與管理

- (1) 配合勞檢單位加強查核公路客運業及遊覽業駕駛員工時管理及安全查核。
- (2) 透過道安講習、召開公路客運駕駛人駕車時間管理策進作為會議，輔導業者有效管理疲勞駕駛預防。



工時管理



道安講習



駕駛人駕車時間管理策進會議

簡報結束 · 敬請指教
Thank you





教育小組109年03月報告

報告單位：教育處終教科



教育小組報告

109年度03月份執行事項：

- 一、109/02/20-109/03/11學生交通意外事故統計；
- 二、轄內國中小辦理交通安全教育執行情形；
- 三、學校周邊通學環境維護交通安全建議事項。



一、109/02/20-109/03/11學生交通意外事故統計

截至109/03/11統計

校園內意外事故				交通意外事故			
類型	死亡	重傷	輕傷	類型	死亡	重傷	輕傷
人次	0	0	1	人次	0	0	1

說明：

109/03/03校園內意外事故係由美崙國中八年級學生在校內自摔，通報消防局後送醫，輕傷，無生命危險。

109/03/01校園外意外事故係由大禹國小二年級學生由家長騎乘機車與他人車輛撞擊，經通報消防局後轉送慈濟醫院，輕傷，無生命危險。



二、轄內國中小辦理 交通安全教育執行情形

教師研習		學生宣導	
場次	人次	場次	人次
46	861	101	6,417



家庭（社區）宣導		學生安全穿越 路口教育宣導	
場次	人次	場次	人次
26	532	101	6,417



<p>交通安全 教學課程</p>	<p>急救教育 教學課程</p>	<p>駕駛人員隨車 人員安全訓練</p>
<p>場次</p>	<p>場次</p>	<p>場次</p>
<p>28</p>	<p>6</p>	<p>9</p>



<p>導護教師導護 志工教育訓練</p>	<p>家長宣導 預防酒駕</p>	<p>行人安全 教育宣導</p>
<p>場次</p>	<p>場次</p>	<p>場次</p>
<p>10</p>	<p>26</p>	<p>101</p>



自行車 安全宣導	高齡長者 安全宣導	大眾運輸工具 安全教育宣導
場次	場次	場次
101	26	61



三、交通安全設施建議事項。

(一)提案事項：南華國小校門口(臺9丙8K+100)

吉安鄉吉安路六段與南華國小校門口雖設有三色號誌提供學生上放學使用，然，例假日學生到校時因臺9丙線汽機車車速快且校門路段為一彎道，造成「盲彎」且「車速快」，容易造成學生通行危機，建議評估如何降低該路段車速，確保學生穿越道路之安全。





南華國小校門口實際景象：彎道車速快，造成學生穿越安全疑慮。





(二)提案事項：吉安鄉建國路一段與北昌一街路口

吉安鄉建國路一段與北昌一街路口為花蓮高商、花蓮高農、北昌國小與國風國中學生步行重要路口，然，該路口現行有設置三色號誌管制車流，未設置行人穿越線，造成徒步行經該路口之學生穿越道路時，無行人穿越線保障，建議鋪設行人穿越線，提供學生穿越道路之安全保障。





吉安鄉建國路一段與北昌一街路口

實際景象：未設置行人穿越線，無法保障行人穿越安全





(三)提案事項：平和國中校門口(壽豐鄉平和路)

壽豐鄉平和國中校區周邊校地提供給予位於平和路內住戶通行使用，壽豐鄉公所亦於106年通行廊道，由於該路鄰近平和國中大門前出現「彎道」且「險降坡」，致使村民行經該路段車速快，容易造成學生通行危機，建議評估如何降低該路段車速，確保學生穿越道路之安全。

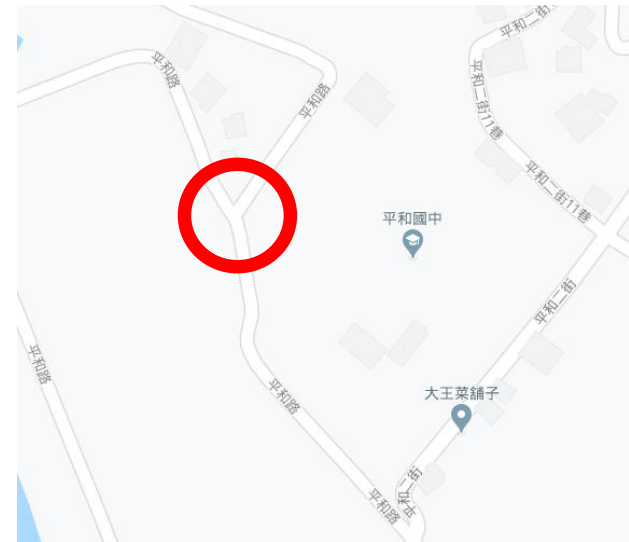



平和國中實際景象：彎道車速快，造成學生穿越安全疑慮。





(四)提案事項：花蓮市榮正街與國風街21巷

花蓮市榮正街與國風街21巷路口為國風國中學生步行重要路口，然，該路口於今年開始設置使用三色號誌管制車流，未設置行人穿越線，造成徒步行經該路口之學生穿越道路時，無行人穿越線保障，建議鋪設行人穿越線，提供學生穿越道路之安全保障。

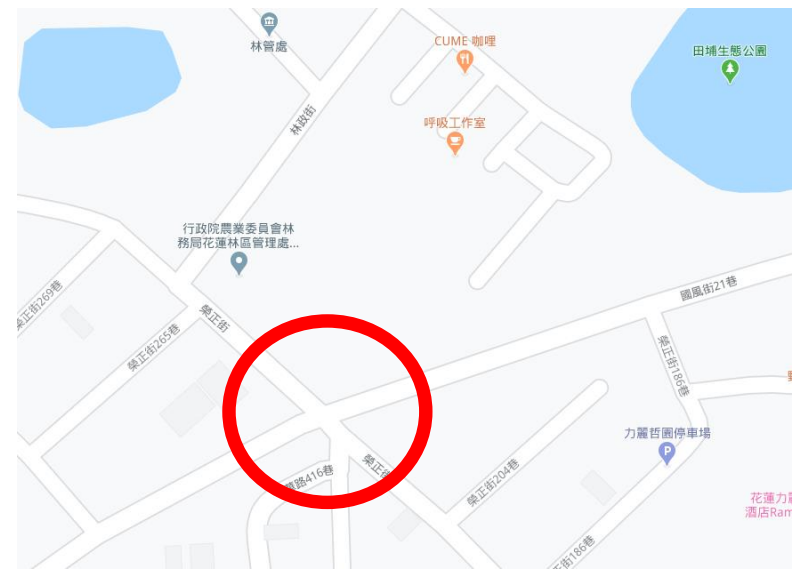



花蓮市榮正街與國風街21巷

實際景象：未設置行人穿越線，無法保障行人穿越安全。





教育小組簡報完畢

報告單位：教育處終教科



花蓮縣道路交通安全聯席會報

宣導小組109年3月報告

報告單位：觀光處交通科



109年道安宣導執行摘要

- 運用各種媒體加強交通安全宣導
- 年度宣導規劃
- 宣導成果



➤ 運用各種媒體加強交通安全宣導

- 電子媒體露出宣導影片及安全標語
(臉書專頁、電視跑馬燈)
- 結合活動設置交安互動遊戲及宣導品於各活動發放，並置入交通問卷及安全標語



一、運用網路宣導交通新政策及安全知識

花蓮縣政府臉書專頁



市區重要路段

— 中央路新政策宣導及宣導標語



二、電子媒體露出安全標語— 洄瀾電視台托播跑馬燈



宣導三則安全標語：

1. 「面向來車靠邊行走較安全」，花蓮縣政府 關心您（廣告）
2. 「騎乘電動自行車新規定：1.要戴安全帽、2.不可載人、3.不可超過25公里。」，花蓮縣政府 關心您（廣告）
3. 「花蓮中央路段號誌車道恢復舊制，請遵守號誌標誌線規定行駛」，花蓮縣政府 關心您（廣告）

托播期間：

108年12月10日~109年2月29日於洄瀾電視台播放頻道如下：
第19、28、29、31、36、38、51、53、62、69台
等十個頻道。

花蓮縣政府 108 年度縣政宣導片（廣告）有線電視
託播清單

托播項目	托播單位	起訖時間	播出內容及附件名稱
電腦字幕 （跑馬燈）	觀光處 交通科 聯絡電話： 03-8246672	開始：108 年 12 月 10 日 上午 9 點 截止：109 年 2 月 28 日下 午 9 點	「面向來車靠邊行走較安 全」，花蓮縣政府 關心您（廣 告）。

花蓮縣政府 108 年度縣政宣導片（廣告）有線電視
託播清單

托播項目	托播單位	起訖時間	播出內容及附件名稱
電腦字幕 （跑馬燈）	觀光處 交通科 聯絡電話： 03-8246672	開始：108 年 12 月 10 日 上午 9 點 截止：109 年 2 月 28 日下 午 9 點	「騎乘電動自行車新規定：1. 要戴安全帽、2.不可載人、3. 不可超過 25 公里。」，花蓮縣 政府 關心您（廣告）。

花蓮縣政府 109 年度縣政宣導片（廣告）有線電視
託播清單

托播項目	托播單位	起訖時間	播出內容及附件名稱
電腦字幕 （跑馬燈）	觀光處 交通科 聯絡電話： 03-8246672	開始：109 年 02 月 10 日 上午 9 點 截止：109 年 2 月 29 日下 午 9 點	花蓮中央路段號誌車道恢復舊 制，請遵守號誌標誌線規定行 駛，花蓮縣政府關心您（廣告）

三、活動宣導-

109.2.14-浪漫情人夜市集活動

互動遊戲 “交通標誌闖關遊戲、機智問答”

宣導布條 “穿越路口停看聽 左看右看才放心”

“步行靠路邊，乘車不爭先 車行快如風，莫走路當中”



問答採用google表單問卷方式，
題目:汽機車行經路口要謹記下列哪個口訣？
答:路口慢看停。



年度宣導規劃

- ◆ 預計依交通部109年宣導重點每月配合本府觀光處各項活動、刊物、電視台跑馬燈等，計劃露出至少一項宣導重點項目。
- ◆ 結合活動設置交安互動遊戲及交安影片，提高用路者交通安全知識認知度及普遍性。
- ◆ 將於今年度增加廣播電台廣告及網站等，提供用路人交通政策實施與交通安全提醒，以提昇交安資訊有效露出。



報告完畢
感謝聆聽





大漢技術學院執行交通安全教育現況

報告單位：大漢技術學院

報告人：許崇銘中校

報告提綱

- 一、前言
- 二、執行交通安全教育現況
- 三、交通事故統計分析
- 四、上次建議事項辦理情形
- 五、須協助事項



一、前言

交通安全教育，為本校長期以來推動之**重點工作項目**。本校之交通安全教育由學生事務處與總務處互相協助支援，執行交通安全教育宣導，以及各項人車路整體規劃與管理。也**融入通識課程、結合學生社團協辦理各項交通安全教育宣導等活動**，使得本校交通安全教育工作呈現多元面貌。

學校地理位置介紹

1. 地址：花蓮縣新城鄉大漢村樹人街1號

電話：

(03)8210888

2. 學校距離花蓮市約6.8公里，汽(機)車車程約13分鐘。

3. 學校距離北埔火車站。汽(機)車車程約5分鐘，步行約需14分鐘。



學校周邊主要道路與環境



二、執行交通安全教育情形現況

- (一) 鼓勵全體師生搭乘大眾運輸工具。
- (二) 多元交通安全教育宣導，提升交通安全能見度。
- (三) 持續觀察校園交通環境，並提出建議。
- (四) 對交通事故處理均依規定實施校安通報，資訊充分揭露並尋求持續改善方式。

二、執行交通安全教育情形現況(續1)

106-108年度辦理交通安全教育宣導活動一覽表

年度	地點	主題	課程日期	參加人數
107	本校紅廳	邀請交通隊吳國經副隊長蒞校 實施交通安全宣導講座	107.04.18	75
108	本校紅廳	邀請交通隊林明泉組長蒞校 實施交通安全宣導講座	108.04.10	73
108	本校紅廳	邀請監理站陳股長蒞校 實施交通安全宣導講座	108.10.02	50



二、執行交通安全教育情形現況(續2)

106.11.07交通隊葉琮琪警員會同新城鄉公所及本校許崇銘組長一行人，實施道安會報建議事項現地會勘。

106.09.18製作「交通事故緊急聯繫卡」，於幹部訓練、交通安全講座時機提供師生參考運用。

105.06.19總務處於校園路面完成劃設網狀線、減速標線及減速路突等工程，以提升人車通行之安全。



大漢技術學院 交通事件緊急聯繫卡

交通事件處理要領：

1. 保持現場，立即報案(110)。
2. 通知救護車將傷患送醫治療(119)。
3. 拍照存證，聯繫保險公司辦理出險。
4. 詳閱警方現場記錄，確認後始可簽名。
5. 記錄對方車牌電話，約定協商理賠事宜。

學校緊急聯絡電話：03-8261818

三、交通事故統計分析

年度	交通事故件數
106	3
107	2
108	2
合計	7

統計圖表顯示：學校交通事故逐年降低

三、交通事故統計分析(續1)

機車事故現場情況	遭後方車撞擊	0
	車輛失控跌倒	2
	未依規定讓車(含擦撞)	2
	機械故障	0
	其他(含自摔、自撞)	3
	合 計	7

肇事時間	件數
00-02	0
02-04	0
04-06	0
06-08	0
08-10	2
10-12	0
12-14	0
14-16	0
16-18	2
18-20	2
20-22	0
22-24	1
合計	7

事故情況表顯示：學生交通事故好發在上、放學期間及入夜後 94

三、交通事故統計分析(續2)

肇事路段	件數
台9線	2
校園周邊道路	1
花蓮市	4
合 計	7

事故路段表顯示：校園周邊經106年會勘改善後，已逐年減少事故發生率。

四、上次建議事項辦理情形

無

五、須協助事項

無

A faint, light gray world map is centered in the background of the slide. The map shows the outlines of continents and oceans. In the top-left and bottom-left corners, there are solid red rectangular shapes. The text is centered over the map.

**簡報結束
敬請指教**

提案一

提案單位：交通部公路總局蘇花公路改善工程處



交通部公路總局 蘇花公路改善工程處

台9線287K+000~292K+625 (大禹至玉里段)道路拓寬工程

施工交通維持計畫

一、工程概述

工程範圍及工期

- 台9線大禹~玉里
287K+000 ~ 292K+625
- 北起高寮大橋路口銜接太平溪橋路段
- 南迄民權街路口銜接已拓寬外環道
- 全長5,625公尺
- 總工期**1,095**日曆天

	現況	拓寬後
車道	2快 2機慢	4快 2機慢
全寬	14~25M	30M



二、道路交通現況

道路現況-287K+000 ~ 292K+625

- 台9線於287K以北正進行30公尺寬之拓寬工程,
- 現況287K+000~292K+625車道配置為雙向2快2慢車道,
- 292K+625以南則為已拓寬為雙向4快2慢車道且全寬30公尺的玉里外環道,



三、施工區域交通維持計畫

施工階段規劃

- 配合計畫範圍內既有樹木斷根及植栽保護時程，切分為5個路段
- 每一路段依施作內容，可分為3個施工階段

第一階段：施作外側及慢車道

第二階段：施作中央外側車道

第三階段：施作中央內側車道及中央分隔

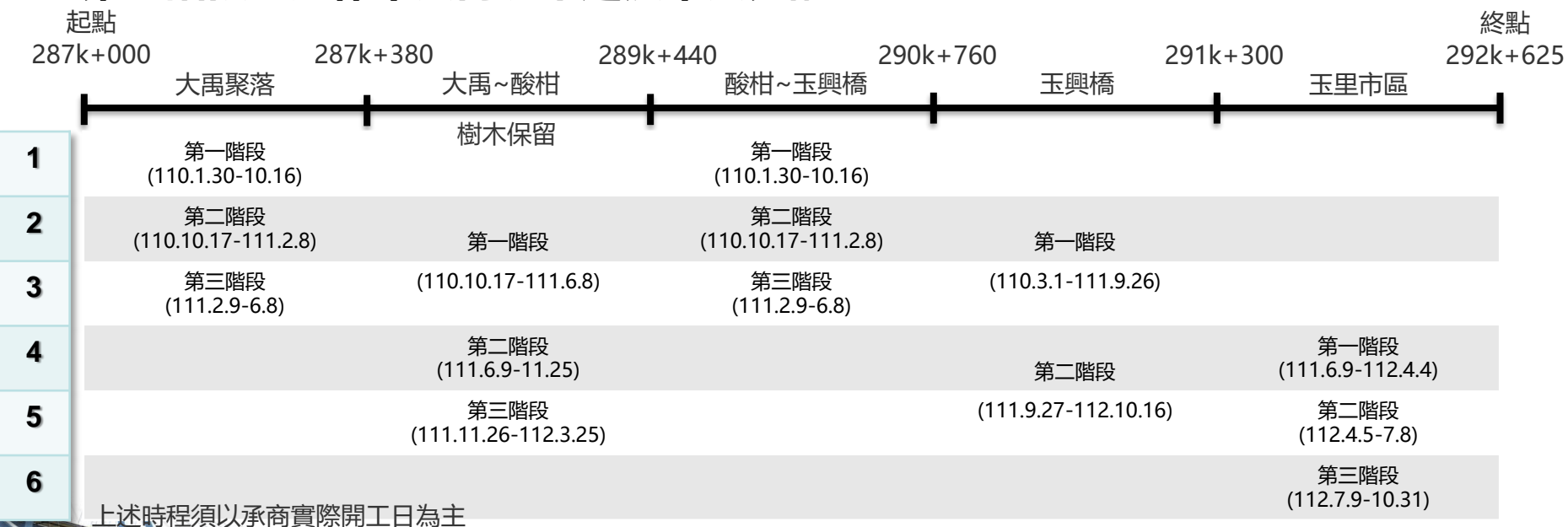

上述時程須以承商實際開工日為主

三、施工區域交通維持計畫

施工階段說明-287k+380~289k+440為例，既有路樹保留路段

第一階段：施作外側及慢車道

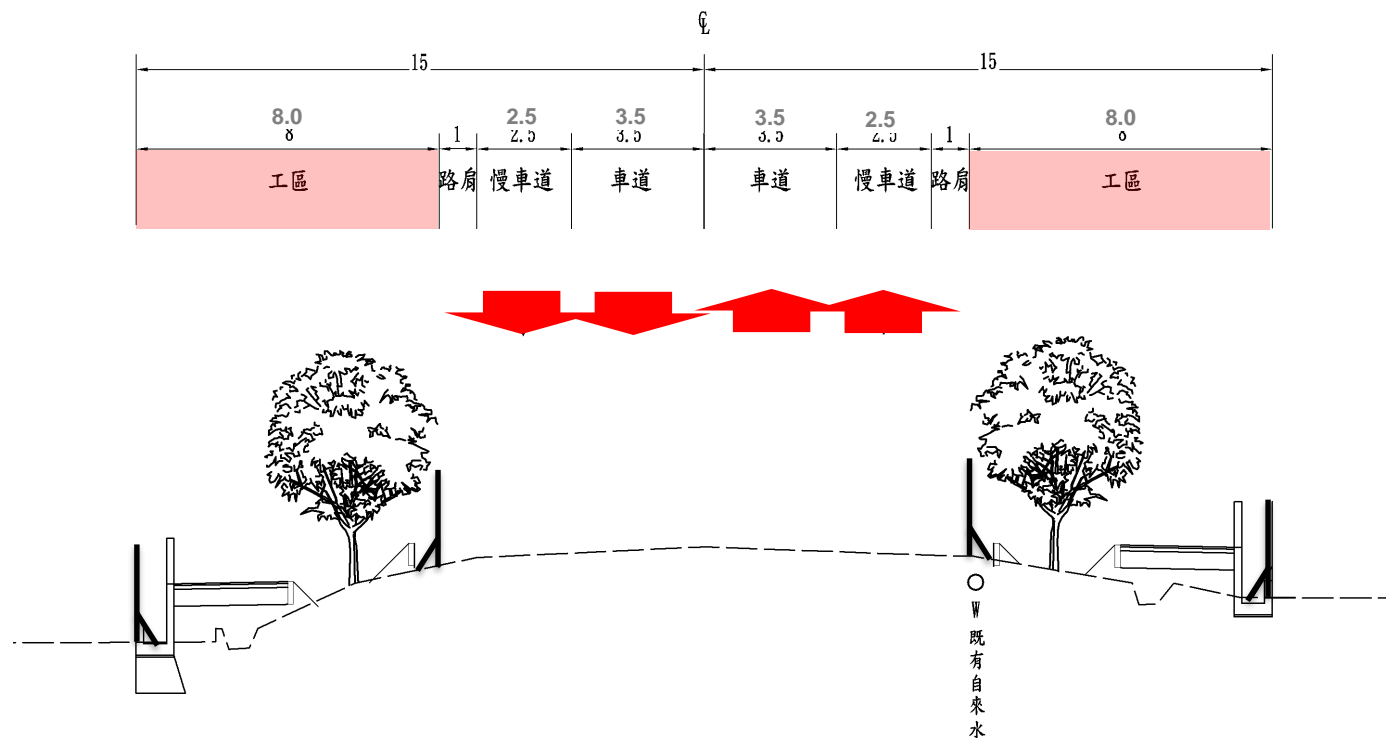

工區以鋼板圍籬圍設，近路口及轉角處設置鐵絲網圍籬

施工期間維持雙向各1快1機車道供通行，居民動線不受影響

施工階段說明-287k+380~289k+440為例，既有路樹保留路段

第二階段：施作中央外側車道

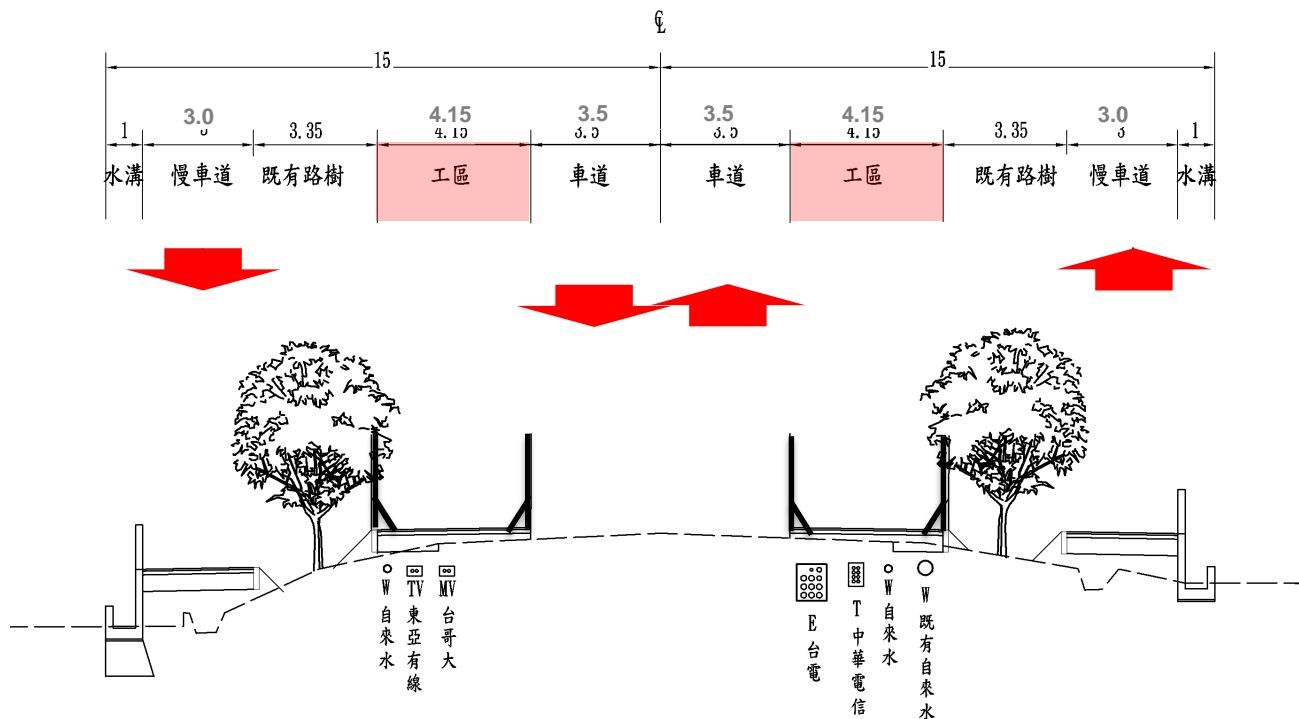

考量行車壓迫性及通視性，內側工區以鐵絲網圍籬圍設

施工期間維持雙向各1快1機車道供通行，居民動線不受影響

施工階段說明-287k+380~289k+440為例，既有路樹保留路段

第三階段：施作中央內側車道及中央分隔

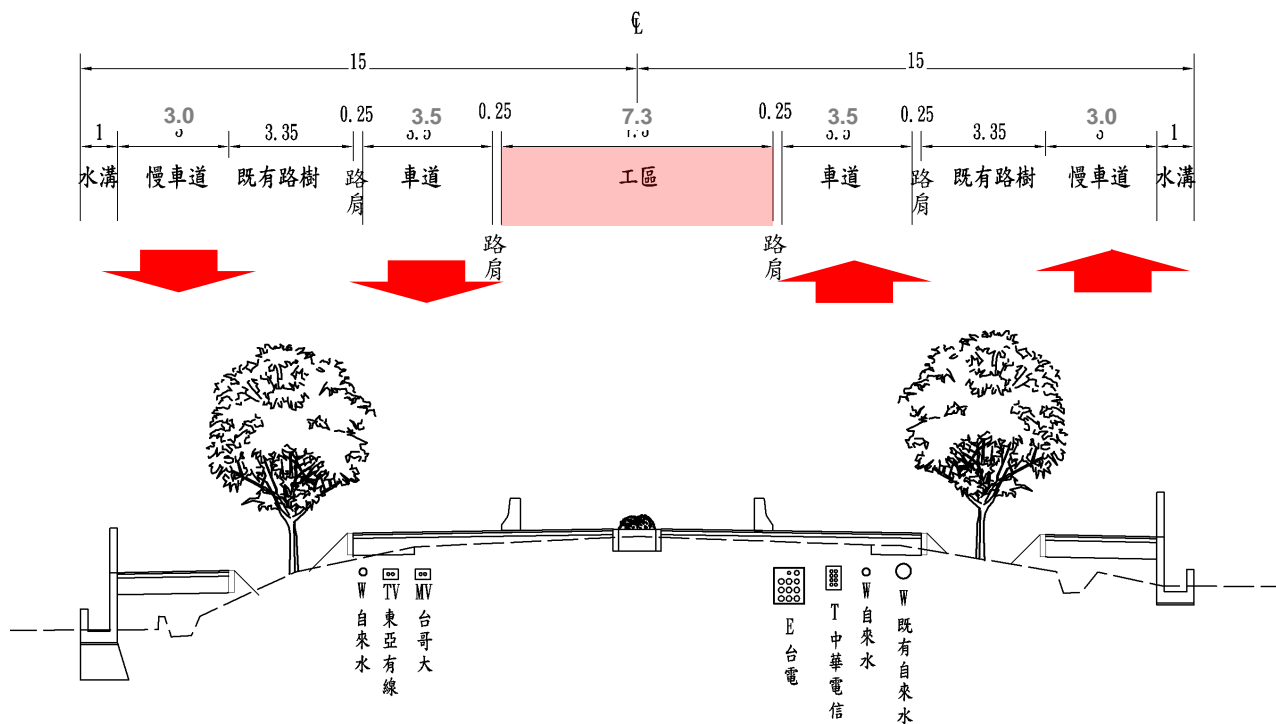

於中央分隔施作時，以活動型紐澤西護欄圍設
施工期間維持雙向各1快1機車道供通行，居民動線不受影響

半半施工 大禹橋、純柑橋

- 第一階段
先於兩側拓建新橋
以原橋維持交通設置臨時護欄

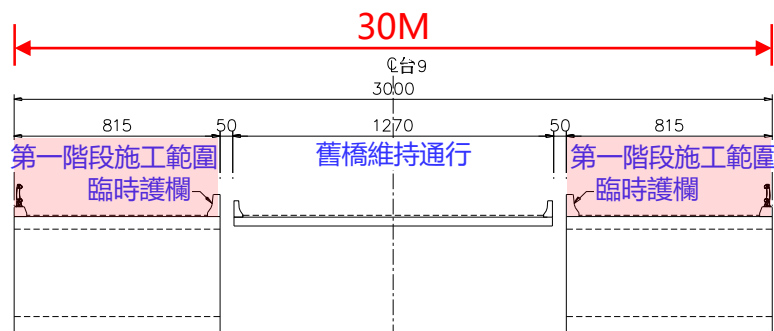

- 第二階段
以兩側新橋維持交通
原橋拆除改建，施築中央護欄

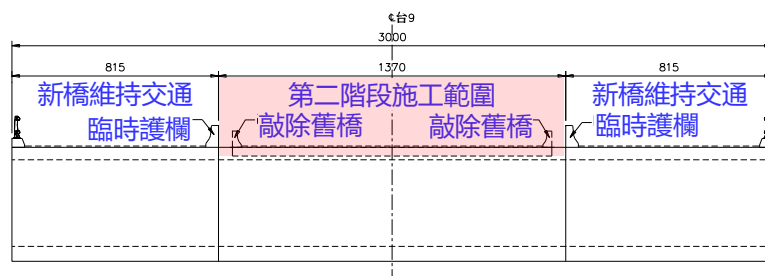

- 完工通車

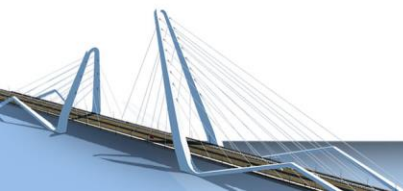
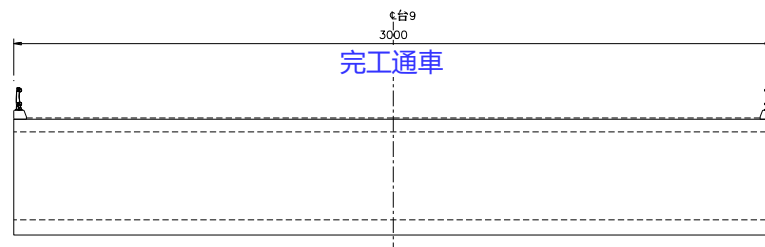

半半施工 玉興橋

- 第一階段
敲除舊橋外側橋面板、護欄及PCI梁
並設置臨時護欄
- 第二階段
施築兩側新橋之外側橋墩基礎、
基樁及帽梁與上構，並設置臨時護欄
- 第三階段
敲除舊橋，施築新橋之內側橋墩基礎、
基樁及帽梁與上構
- 完工通車

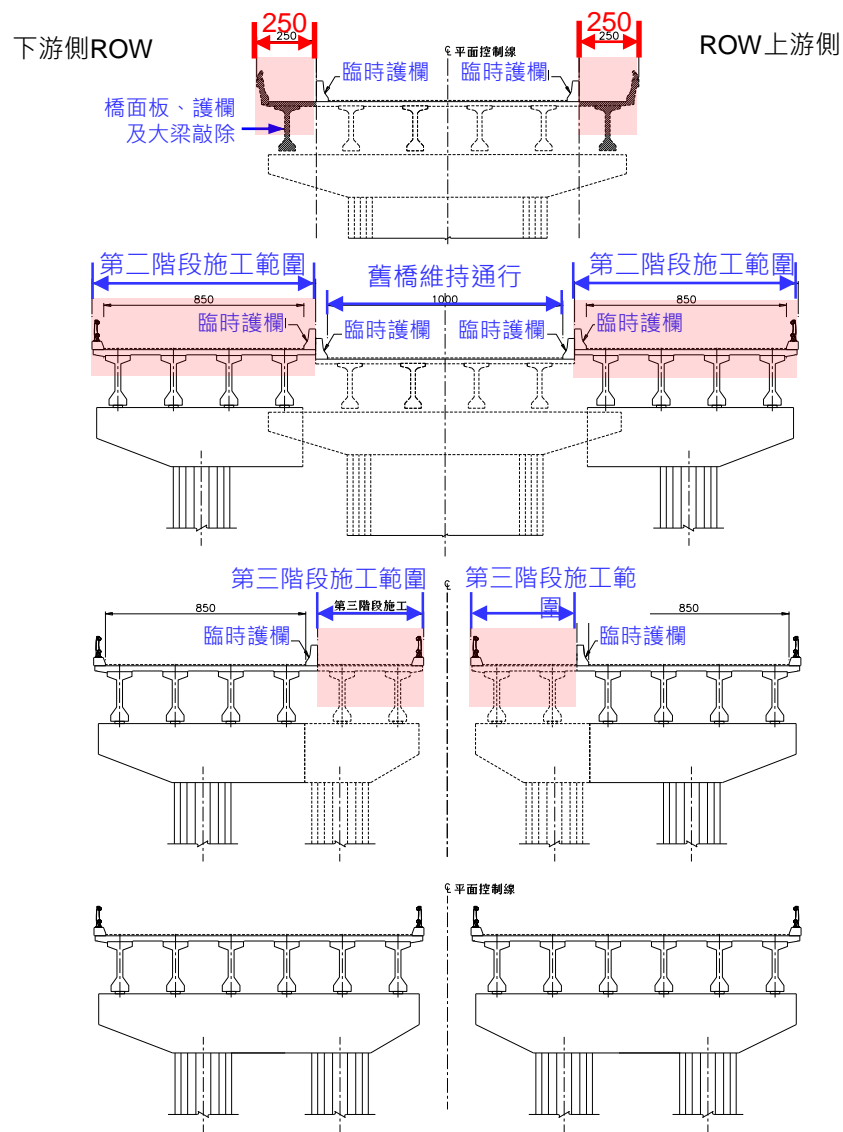

本會報說明

- 一、此案已於109年3月18日於本會報辦理初審通過。
- 二、開工前通報警察廣播電臺等媒體公告民眾周知，每一階段開工及車道改道前請邀集相關單位至現場實施交維演練，交維佈設妥適後拍照、錄影存證並寄送本會報備查。
- 三、提前於工區前方設置工程告示牌，並於工區設置LED導標、輔2標誌及速限標誌，提醒車輛注意通行。
- 四、事先與當地村長及居民溝通協調，工程施作區域漸變段交通安全措施必須完善，兩端指派人工旗手疏導來車，並設置「前方工程車輛出入，請注意通行」牌面。

- 五、施工區段安全圍籬或紐澤西護欄前後拉設線燈及設置爆閃式警示燈，並加強夜間警示設施且需隨時保持明亮，遇交岔路口應使用乙種圍籬，以增加視距及行車安全。
- 六、注意原路面與施工區域間路面平整度，並保持路面清潔；夜間施工機具需撤離道路範圍，以保障民眾行車安全。
- 七、該路段為交通要道且為大型貨車行駛路線，施工階段若單向僅剩1快車道1慢車道供車輛通行時，2車道間儘可能以交通桿區隔出快慢車道，以維護機慢車通行安全。
- 八、3日以上連續假期停止施工，並於假期前1天恢復道路平整。
- 九、請工程主辦單位善盡督導之責。



提案二

提案單位：自來水公司第九區管理處



「吉安鄉太昌村玄武宮小區(一)汰換管線工程」 交通維持計畫簡報



經濟部台灣自來水公司
第九區管理處

承攬廠商：王董水電工程行

施工位置總圖：



申挖位置：工程起點處(明義七街與明仁三街口)

路幅寬：10M

施工方式：單側挖埋管線

施工範圍：約4M~5M

前後交通引導人員指揮，單側
雙向通行

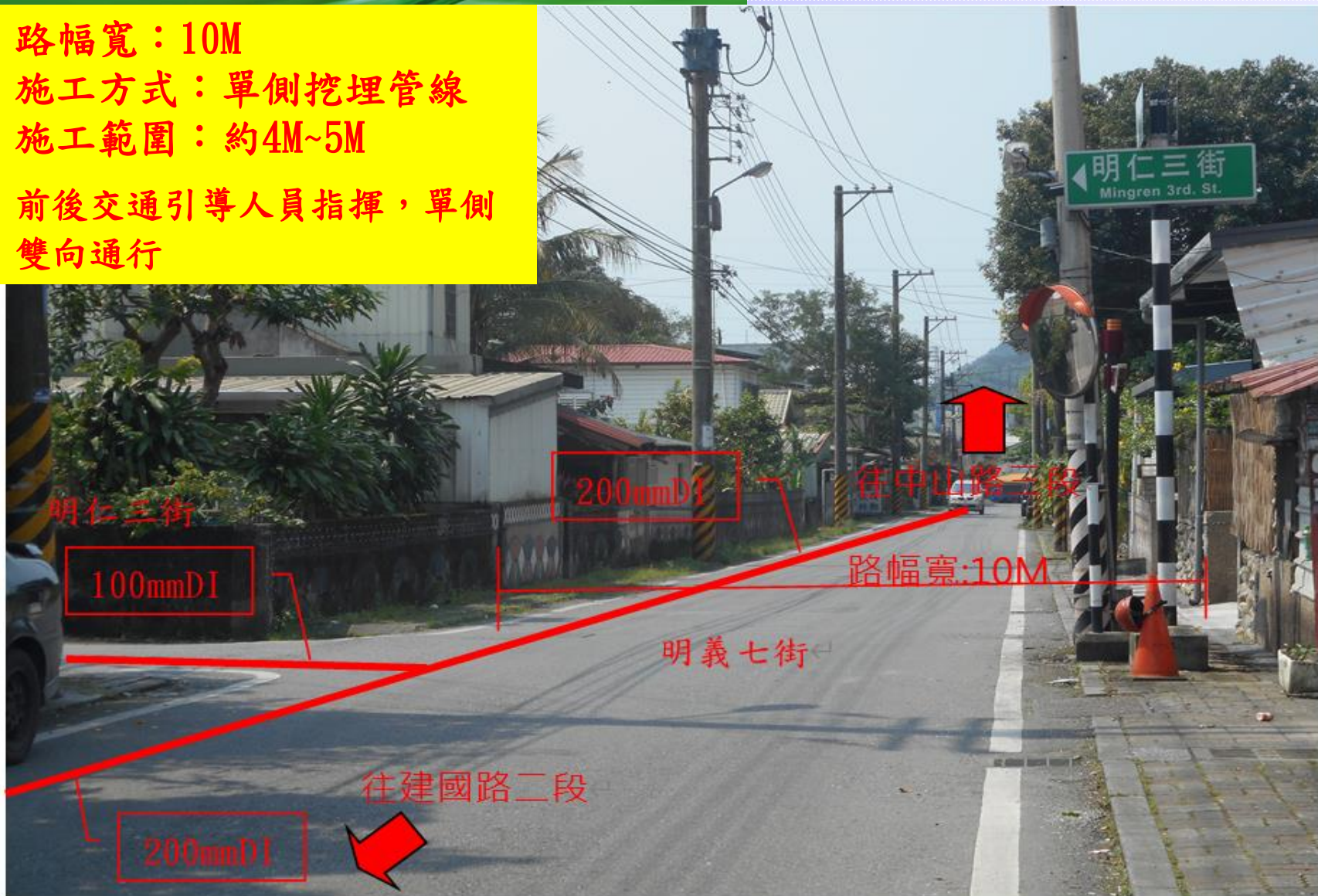

申挖位置：明仁三街與明仁三街825巷路口處



申挖位置：明義七街與明義七街118巷路口處

路幅寬：12M

施工方式：單側挖埋管線

施工範圍：約4M~5M

前後交通引導人員指揮，單側
雙向通行

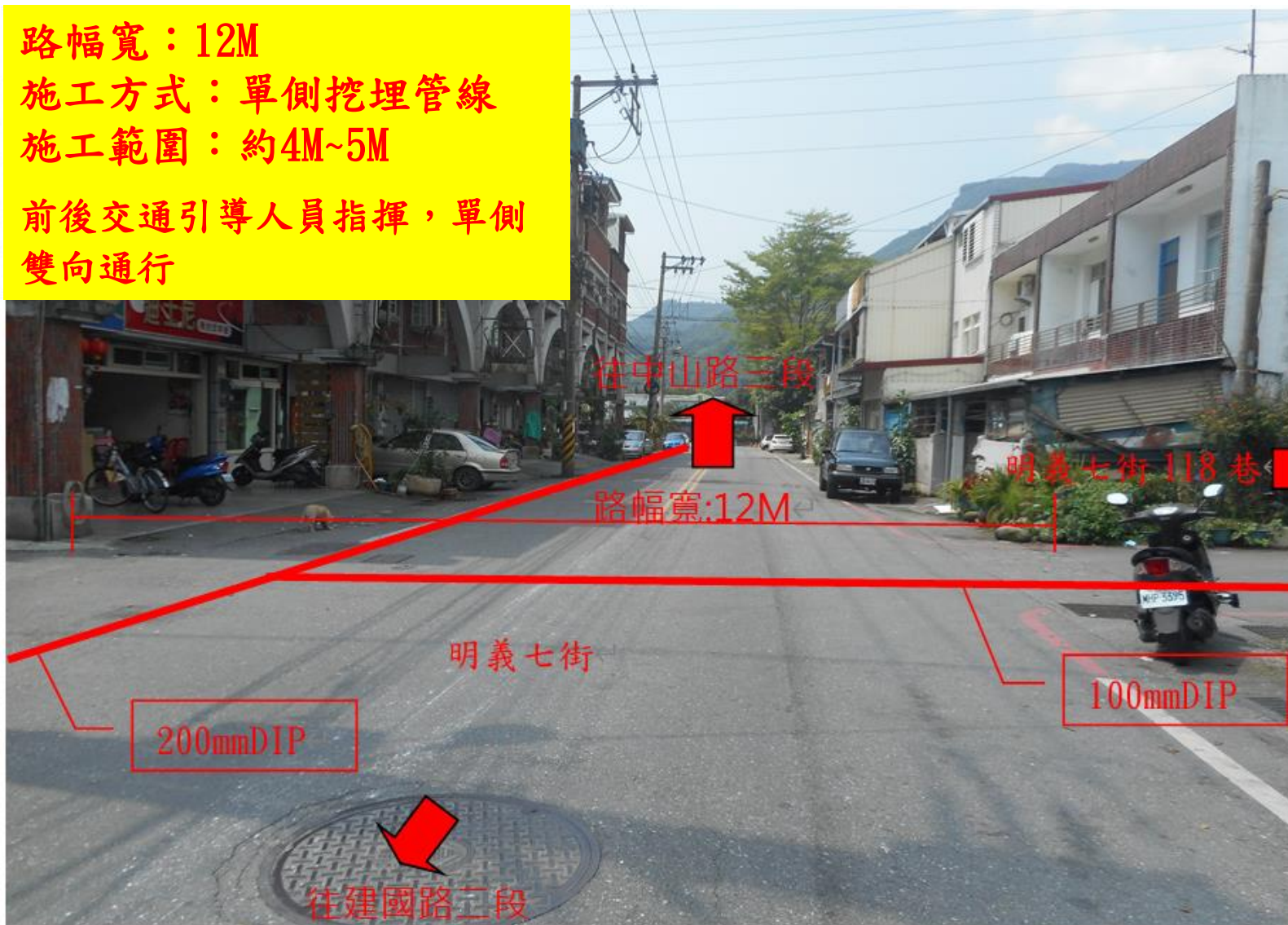

申挖位置：明義七街145巷與吉太街路口處



交通維持宣導：

- 本工程施工期間，勢將衝擊用路人通行習性，因此事先妥擬宣導計畫，於開工前先行拜訪當地里長並逐戶通告說明工程內容及期程，透過報紙、廣播、電視等…媒體管道，將施工範圍、交通影響區域等訊息，有效傳達予道路使用者，俾期有所遵循並預先調整活動或行車動線，儘可能減少交通衝擊。
- 報紙：開工前洽辦地方報社發佈新聞，說明施工地點、施工期程、及交通管制措施等。
- 電台廣播：
 - (1)警廣交通電台（FM94.3及FM101.3頻率）節目播出。
 - (2)突發事件，另請警廣交通電台隨時插播路況資訊。
- 電視：洽請地區電視台以跑馬燈等方式播放。
- 網路：本區處網址：[hppt://www9.water.gov.tw/](http://www9.water.gov.tw/)。
- 可提供24小時上網查詢。



簡報結束 敬請指教



經濟部台灣自來水公司

*Better Water
Better Life*

本會報說明

- 一、此案已於109年3月18日於本會報辦理初審通過。
- 二、本案工程開工時請通知各相關單位、電臺公告民眾周知，道路封閉路段請於開工前與附近居民及當地村長召開施工說明會，確實溝通協調。
- 三、各項交維布設及警示設施，請確實依初審會議結論辦理。
- 四、遇3日以上連續假期停止施工，並於假期前1天恢復道路平整；另遇特種勤務及大型活動經警方通知時段，應確實配合停止施工。
- 五、請工程主辦單位善盡督導之責。

提案三

提案單位：花蓮縣花蓮市公所

The background image shows a paved road leading to a bridge. On the left side of the road, there is a utility pole with a camera and a traffic sign with red and white diagonal stripes. On the right side, there is another utility pole with a camera and a traffic sign with yellow and black diagonal stripes. In the distance, there are houses and a forested hillside under a cloudy sky.

花蓮縣花蓮市公所
農兵橋改建及引道改善工程
交通維持計畫簡報

主辦單位：花蓮縣花蓮市公所

設計監造單位：創源技術顧問有限公司

承攬廠商：社團法人嘉義市嘉邑行善團

中華民國一〇九年三月

- 工程名稱：花蓮市農兵橋改建及引道改善工程
- 主辦單位：花蓮縣花蓮市公所
- 設計單位：創源技術顧問有限公司
- 監造單位：創源技術顧問有限公司
- 承包廠商：社團法人嘉義市嘉邑行善團
- 工程期限：預定109年7月1日開工(尚志橋恢復通車後開工)
 預定111年1月31日完成
- 申請管制時間：核准後515日曆天(17月)



二、施工現況說明

□ 本案為農兵橋改建及引道改善工程(原地拆除重建)，原橋面道路寬度6.5M改建為10M計畫道路

□ 工程範圍

- 國民路段:花蓮市國民路20號至尚志路路口
- 國盛七街:農兵橋往北約100公尺至福德宮前廣場區間
- 防汛道路: 農兵橋往北約100公尺至國民路交會處

□ 管制作業:

- 國民路20號至國民路22號區段採單側封閉，國民路24號至尚志路路口採全線封閉。
- 農兵橋往北約100公尺至福德宮前廣場-國盛七街區間全線封閉。

三、施工期間交通管制方式及設置

本案分為橋樑改建及引道改善兩項工程，故交維分為兩階段執行

	封閉期程	路段	區段	封閉型式
階段一	109.07.01 110.06.30	國民路	20號至22號	單線封閉
		國民路	24號至尚志路路口	全線封閉
		國盛七街	農兵橋往北約100公尺至福德宮前廣場	全線封閉
		防汛道路	農兵橋口至往北約100公尺	單線封閉
階段二	110.07.01~ 111.01.31	國民路	24號至尚志路路口	全線封閉
		國盛七街	農兵橋往北約100公尺至福德宮前廣場	全線封閉
		防汛道路	農兵橋口至往北約100公尺	全線封閉



甲種安全圍籬

國民路24號-農兵橋



甲種安全圍籬

國盛七街



甲種安全圍籬

國民路與尚志路口



國民路20號-22號單線封閉



甲種安全圍籬

國盛七街-農兵橋上游

□ 施工期間車輛改道路線圖



四、工區施工圍籬及交通維持設施設置

□ 本案施工圍籬設置方法

- 全線封閉區段採甲種圍籬(固定式)
- 單線封閉區段採乙種圍籬(活動式)

□ 本案施工圍籬(道路封閉)設置期程

- 預定於109年6月15日宣導告知
- 預定於109年7月01日進行圍籬設置

□ 於施工前14日將施工相關訊息(公告、各階段工程概要、車輛改道路線圖與相關配合措施)通知周邊居民及廠商，俾能提早因應。

□ 農兵橋封閉期程，將於尚志橋開放通車後次日進行道路封閉作業，以減少對市區交通之影響

本會報說明

- 一、此案已於109年3月18日於本會報辦理初審通過。
- 二、因需封閉道路施工，請於開工前與附近居民及當地里長召開施工說明會，確實溝通協調，並於警察廣播電臺等媒體公告民眾周知。
- 三、施工區段安全圍籬或紐澤西護欄應布設警示燈及加強夜間照明設施，兩邊圍籬上方應架設線燈且隨時保持明亮，並定時派人巡邏確保工區照明，以提醒用路人注意安全。

本會報說明

- 四、請於工程地點附近沿線增設道路施工告示牌，提前於兩、三個路口前(包括新城鄉仁本橋、花蓮市新生橋下迴轉道前)告知用路人道路封閉需改道行駛事宜，並於開工後定期巡視各告示牌是否完整，如有損壞遺失之情形應立即修復；另有必要則視情形於各路段、路口增設，以降低用路人之不便。
- 五、施工期間道路兩端應指派專人管制並引導車輛改道以維安全。
- 六、請工程主辦單位善盡督導之責。

主旨：訂定『花蓮縣道路工程施作作業程序手冊』及修正花蓮縣道路工程施工期間交通維持計畫審查作業規定案。

說明：

一、本會報於109年3月10日邀集相關單位研商，結論如下：

- (一)各道路主管機關及管理機關審查各管線單位於道路施工時，務必要求施工單位依據道路交通標誌標線號誌設置規則145條規定，訂定相關交通維持計畫，並依據公共工程委員會相關工程契約規範補充條款，明訂於工程契約中，要求施工廠商遵守。另請各道路主管機關及管理機關，在道路工程施作時嚴加督導，以避免因道路施工造成事故。
- (二)各機關單位年度工程計畫，應於年度工程開工前提交通維持計畫送本縣道安會報審查核備，通過後據以實施之。

二、另「花蓮縣道路工程施工期間交通維持計畫審查作業規定」增訂第3條第六、七、八點：

花蓮縣道路工程施工期間交通維持計畫審查作業規定

原條文

- 第3條道路工程施工期間交通維持計畫送審原則及受理審核單位：
- 一、省道、市區主要幹道施工期間達三天以上者，提本縣道安會報核定，但施工期間未達三天者，由施工單位召集相關單位協調或會勘後，送公路總局或縣政府主管機關備查。
 - 二、市區次要幹道施工期間達一個月以上者，提本縣道安會報核定，但施工期間未達一個月者，由施工單位召集相關單位協調或會勘後，送公路總局或縣政府主管機關備查。
 - 三、一般道路寬度二十公尺以上，因施工期間佔用道路單向車行寬度二分之一且施工期間達一個月以上者，提送道安會報討論，餘者施工單位召集相關單位協調或會勘後，送主管機關備查。
 - 四、正式施工前三天應要求施工單位於媒體或施工臨近路段發佈消息或公告，並於施工前三天依交通部頒訂「道路交通標誌標線、號誌設置規則」等有關規定完成相關管制及導引措施，並會同相關主管單位會勘後始得動工。
 - 五、道路災變之緊急搶修，為求時效由修護單位緊急處理，並事後向權責單位報備。但相關施工中之交通管制作業仍須完備，以維護人車安全。

新增條文

- 六、各道路主管機關及管理機關審查各機關單位於道路施工時，應要求施工單位依據道路交通標誌標線號誌設置規則145條規定，訂定相關交通維持計畫，並依據公共工程委員會相關工程契約規範補充條款，明訂於工程契約中，要求施工廠商遵守。
- 七、各機關單位年度工程計畫(含緊急搶險搶修)，應於年度開工前提交交通維持計畫送本縣道安會報審查核備，通過後據以實施之。
- 八、工程施工期限超過一百八十日曆天、工程需於夜間施工或採道路全封閉辦理時，本會報審議通過後，需再提送道安聯繫會議備查。

擬辦：提案通過後，建請縣政府建設處研議辦理。



簡報結束



谢谢

